

中国福利彩票（实体店） 空间设计规范手册

目录

- 1 空间设计规范说明**
- 2 必做项目和效果图**
- 3 设计规范要求**
- 4 制作规范尺寸图**

□01

空间设计规范说明



空间设计**规范说明**

本次为线下实体店空间的升级设计，在保留中国福利彩票品牌文化的基础上增加符号化识别、糅合更多年轻化元素，点燃品牌活力，让用户体验到更浓厚的“福彩”品牌文化。空间设计规范，明确店面设计原则，并灵活运用到店面建设中去，加强品牌视觉识别度，以达到“优化店面布局、提升品牌形象”的目的。

本次对店铺店招的视觉传达、空间感受、产品道具陈列、装修材质等都有着严格的规范，以保证同类型空间店面不会因为位置尺寸的不同而产生差异化现象。

除去部分道具模块为定值不可随意变更外，其余模块均有对应取值范围，需根据实际情况灵活运用。

实体店店型分类说明

类型	传统店型	
具体店型	20-30m ² 小型店	10-20m ² 小型店

实体店LOGO应用规范



中国福利彩票
CHINA WELFARE LOTTERY



CMYK: 0-100-100-0
PANTONE: 485C



CMYK: 0-0-0-100
PANTONE: 426C

在实体店中，使用统一的色彩非常重要；根据中国福利彩票色彩规范，对店面使用的颜色给出 CMYK和PANTONE的精确值。

- 以“福彩品牌标志”来统称这些元素。福彩品牌标志必须使用提供的电子源文件模板来延伸设计，该标志不得做任何修改，包括任意拉伸或挤压导致LOGO整体变形或分离，也不得重新绘制；该品牌标志必须置于正确和清晰有序的背景上使用。
- 在店招上，中国福利彩票品牌标志均为横向版式；福彩品牌标志由图标和中文文字 + 英文文字构成。

□02

必选项目和效果图



	示意图	名称	必选	可选	备注
空间 硬装		铝塑板门头	●		详见B1门头规范
		标准版背景墙 简约版背景墙	● 二选一		详见B2背景墙规范
福彩品牌 物料(墙面)		营业时间提示牌	●		详见空间·硬装设计规范 B-1门头规范 营业时间提示牌(墙面悬挂、玻璃悬挂) 品牌物料规范
		福彩宗旨图标贴	●		详见空间·硬装设计规范 B-1门头规范 营业时间提示牌(墙面悬挂、玻璃悬挂) 品牌物料规范
		代销证	●		详见空间·硬装设计规范 B-2背景墙规范 背景墙材质说明图
		品牌标志广告字	●		详见空间·硬装设计规范 B-2背景墙规范 背景墙品牌标志广告字、福彩宗旨图标贴品牌物料规范
		中国福利彩票XX游戏历史开奖号码表	●		详见空间·硬装设计规范 B-3室内墙面规范 体验区墙面中国福利彩票XX游戏历史开奖号码表品牌物料规范
定制柜体 桌台		A1-A5 服务产品展示组合柜	●		详见功能模块工艺制作范 C-定制柜体桌台
		B1-B3 配套柜体桌及 配套独立桌		●	
提示标识		A8 品牌警示语标牌	●		

室内安装视频监控、配备一个以上灭火器(4KG)

← 必备项目12个

效果图



03

设计规范要求



室外规范——铝塑板+发光字

- 01 福彩品牌标志红色铝塑板/铝板饰面
- 02 正面发光无边框不锈钢字
- 03 12mm厚防水LED内嵌式灯条
- 04 12mm厚白色半透亚克力雕刻字
- 05 壁挂侧招双面灯箱
- 06 工行灰色(编号:137或3140)哑光铝塑板
- 07 拉丝不锈钢门框
- 08 福彩宗旨图标(福彩品牌标志红色玻璃贴室内粘贴) **仅适用于玻璃门**
- 09 不锈钢拉手
- 10 20mm宽度半透红色防撞条(背胶,室内粘贴)
- 11 10mm间距5mm高凹凸拉槽门槛石
- 12 阳角打磨斜边门槛石
- 13 营业时间提示牌

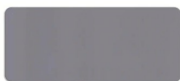

工行灰 3140

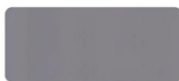

工行灰 137

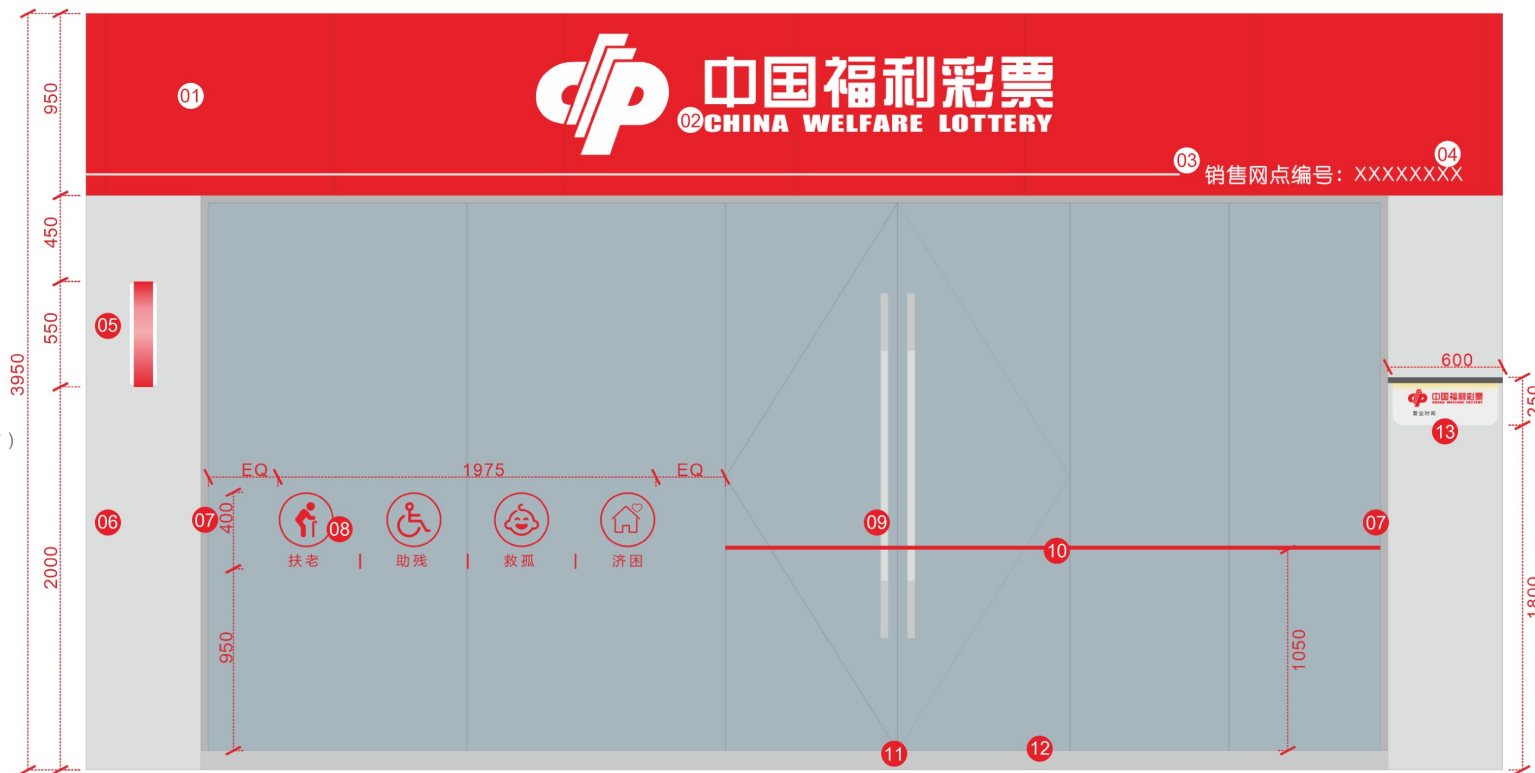

门头装修注意事项:

1. 新作门头高度最低800mm,最高不超过3000mm,即新作门头高度范围控制在800~1500mm;
2. 门头宽度不能大于店面本身宽度,也不能覆盖两旁店铺;
3. 旗舰店统一为无框夹胶玻璃幕墙或20mm以内极窄边框夹胶玻璃幕墙,门为上下通顶夹胶玻璃地弹门;
4. 门前的横向门头区域统一使用福彩品牌标志红色铝塑板/铝板饰面安装,间距从中间至两边以1200mm宽度均匀分布;竖向立柱统一使用浅灰色哑光铝塑板/铝板进行安装,间距从上至下以1000mm高度均匀分布;
5. 落地玻璃地面需要新铺门槛石、开门区域地面石材需拉槽做防滑处理,当地面有地台或抬高时,门槛线阳角处需打磨斜边;
6. **不允许在店招任意位置安装LED广告走字屏,留以足够空间展示室内环境。**

注:EQ为均分数值。

室外规范——LOGO应用

可根据店铺门头实际长度来选择适合的招牌类型。

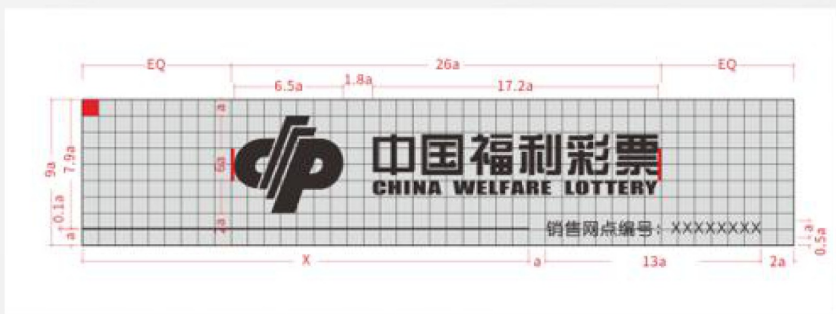
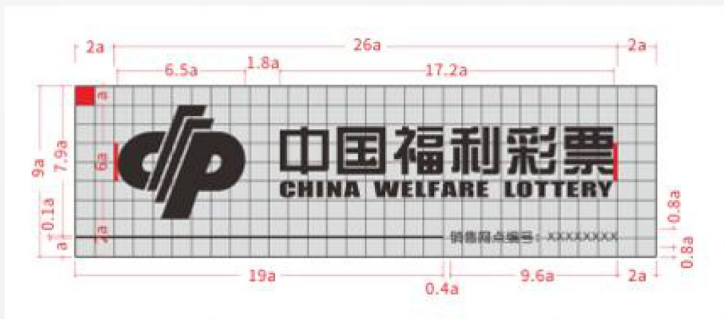

错误：灯条长度不够，留空太多



错误：票字超过了网点编号旁的“冒号”



错误：灯条为直接粘贴，非内嵌式

室外规范 —— 营业时间牌二选一

营业时间提示牌，墙面悬挂安装或玻璃面悬挂安装，最低安装离地距离不能小于1800mm 高，可在2000mm 内适度调整。

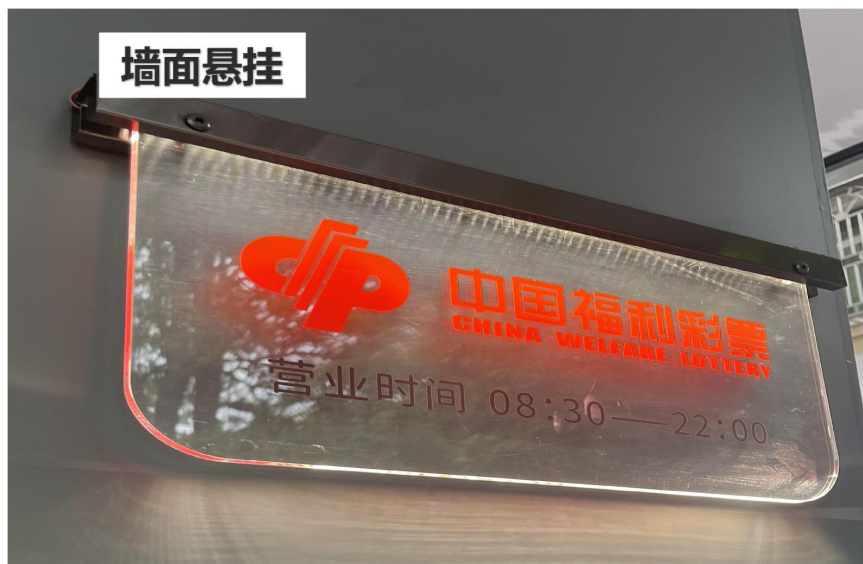

营业时间牌统一悬挂在右侧玻璃面或右侧立柱

室内规范 —— 背景墙材质 二选一



标准版

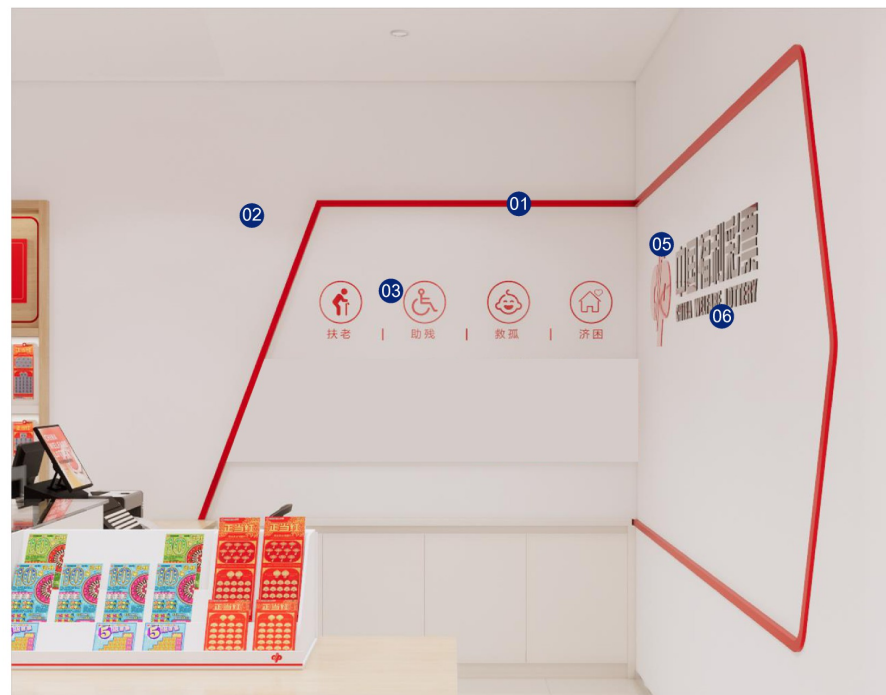

简约版

- 01 福彩品牌标志红色40mm 宽烤漆装饰条
- 02 暗藏灯带 (4500 ~ 5000k)
- 03 底层5mm 透明亚克力+面层3mm 福彩品牌标志红色亚克力宗旨图标
- 04 12mmPVC可移背胶画板
- 05 面层20mm 福彩品牌标志红色亚克力+底层12mm 透明亚克力CP标志
- 06 面层20mm 福彩品牌标志黑色亚克力+底层12mm 透明亚克力福彩品牌标志文字
- 07 12mm 厚米白色饰面板

- 01 福彩品牌标志红色40mm 宽亚克力装饰条
- 02 白色乳胶漆
- 03 底层5mm 透明亚克力+面层3mm 福彩品牌标志红色亚克力宗旨图标
- 04 面层20mm 福彩品牌标志红色亚克力+底层12mm 透明亚克力CP标志
- 05 面层20mm 福彩品牌标志黑色亚克力+底层12mm 透明亚克力福彩品牌标志文字

室内规范 —— 背景墙和体验区规范



左宽正窄“L”型转角背景墙

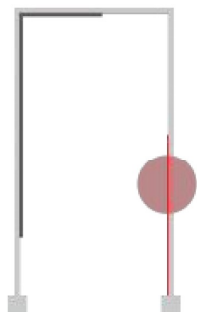
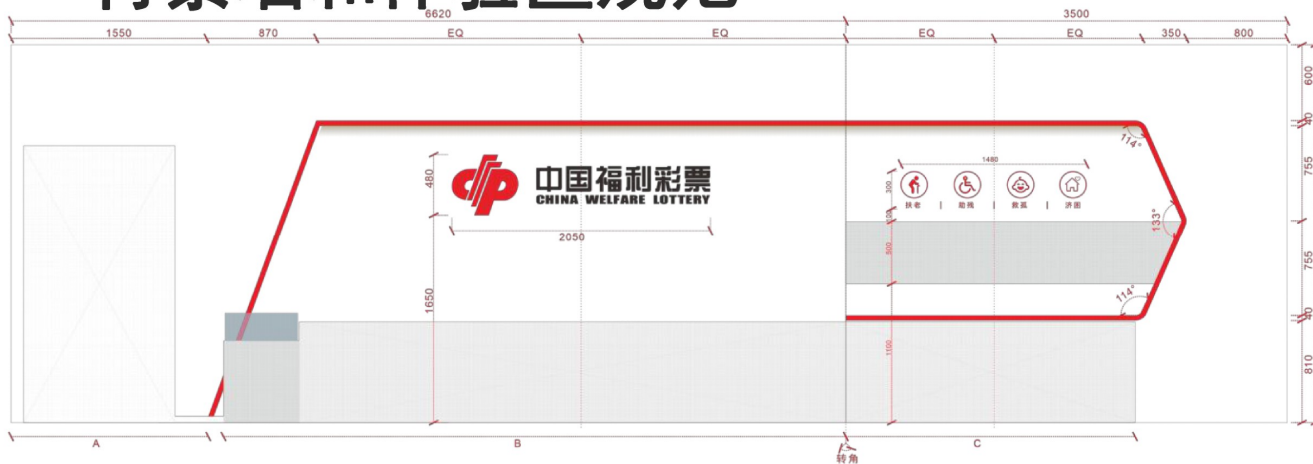

“一”型体验区墙面

这里可不
做红色装
饰边

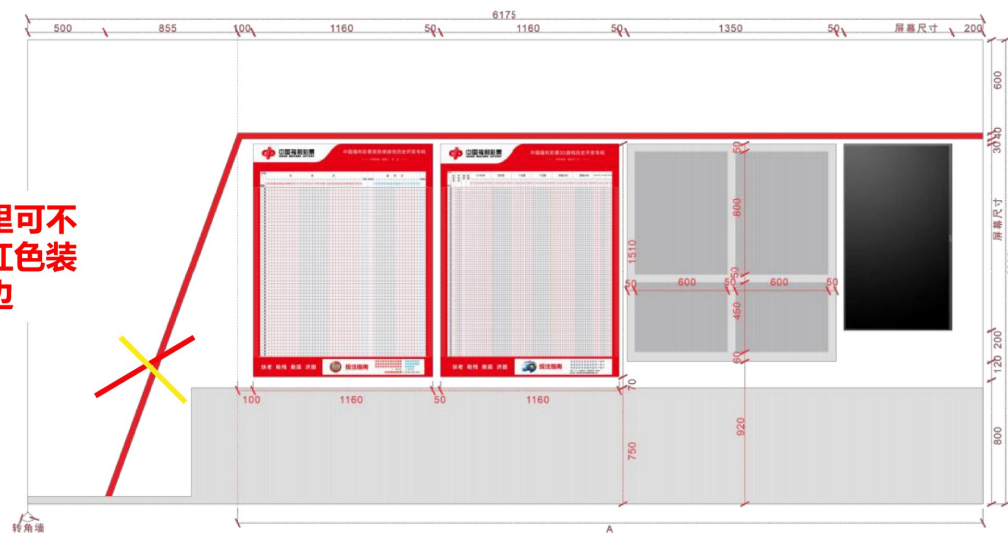

室内规范 —— 背景墙和体验区规范

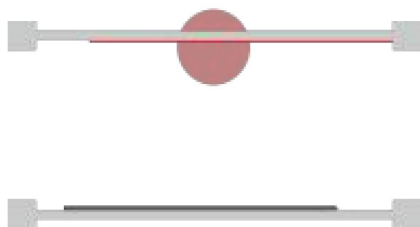

“一”型背景墙

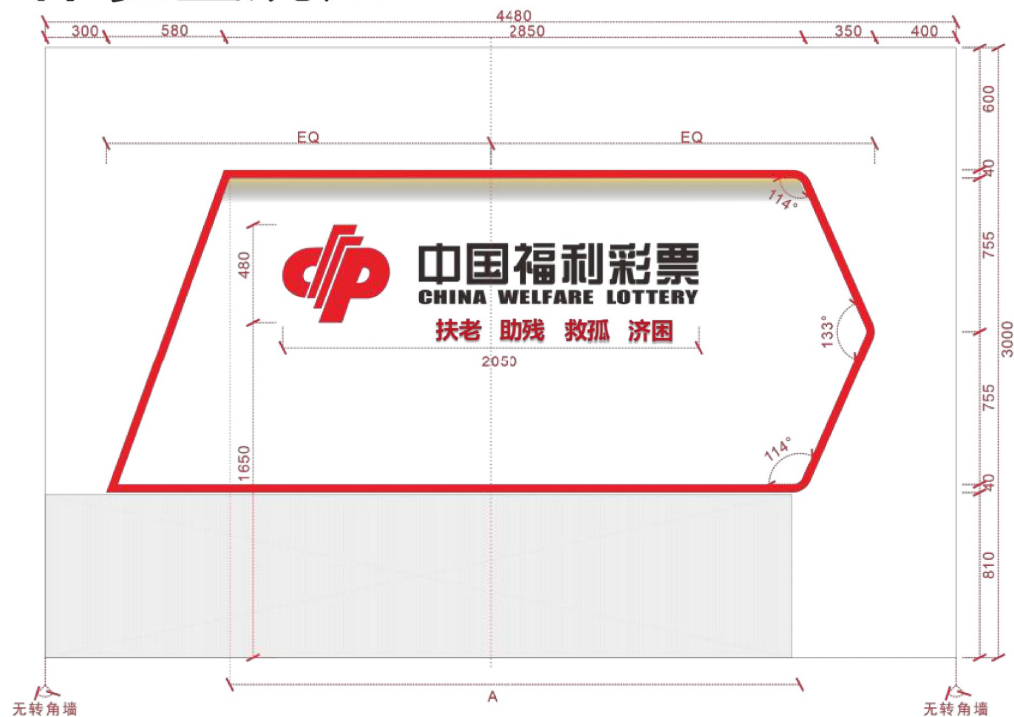

选择一型背景墙的,发行宗旨可不做图标,只做“扶老助残救孤济困文字,放置“中国福利彩票英文字”正下方,右边文字不要超过福彩logo上下边。

室内规范 —— 体验区开奖号码表



中国福利彩票xx游戏历史开奖号码表，不得采用卷帘滚轴式，材质为方木架+底板+背胶光膜电脑喷画（内容按照手册更新）+透明钢化玻璃（不锈钢包边），中国福利彩票xx 游戏历史开奖号码表所在面墙的红色装饰线条可不作。

室内规范 —— 服务台展示组合柜

主展柜

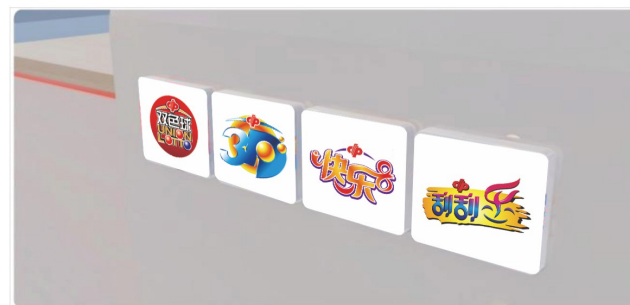

票种logo图案统一采用10mm 透明亚克力底面丝印，背胶粘贴于柜体上。

即开票抽屉柜



即开票玻璃柜



服务台产品展示组合柜分五种类型，可根据不同店型选配柜体，其中服务台主展柜为必选项，且须放置于背景墙前方，搭配即开票抽屉柜或即开票玻璃柜使用。

室内规范 —— 配套独立桌



配套柜体桌 (选做)

配套独立桌 (选做)

配套柜体桌 (选做)

室内规范 —— 品牌警示语 标牌

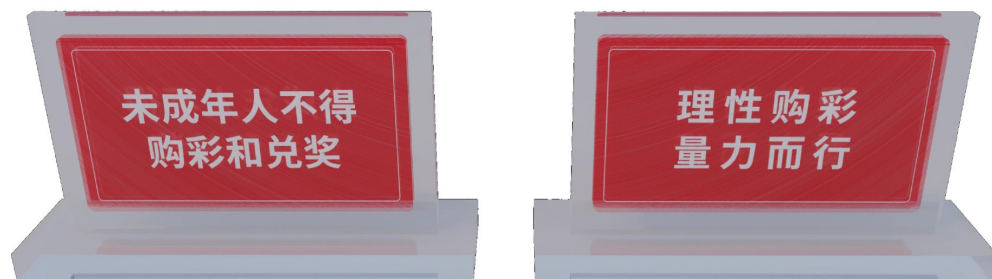

品牌警示语标牌，可放在服务台主展柜上，材质为8mm厚透明亚克力；或贴在服务台主展柜台前，材质为不粘胶。福彩品牌标识红色丝印文字

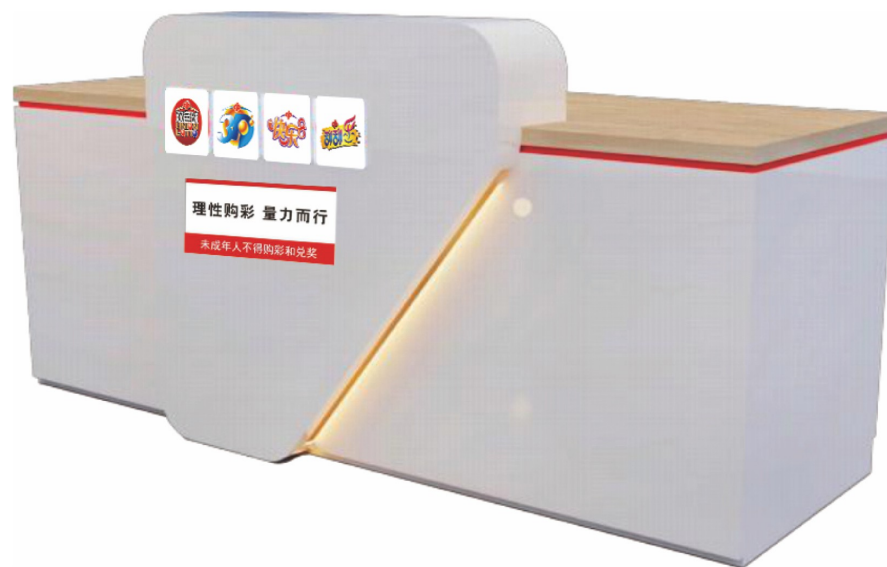

室内规范 —— 顶面规范（材质规范说明）

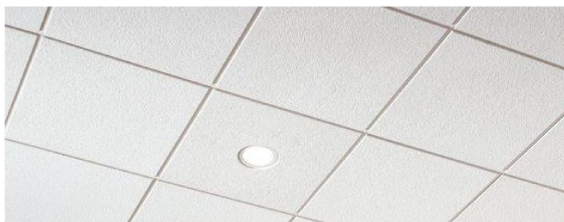

当有卫生间时，卫生间吊顶为300mm*300mm白色铝扣板集成吊顶



大面积区域通吊石膏板平顶，米白色乳胶漆刷白

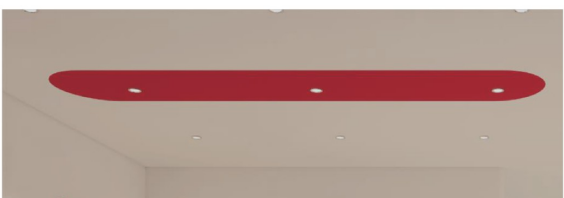

服务台区域顶面刷福彩品牌标志红色乳胶漆造型

分色造型位置规范：

分色造型需正对服务台外侧边沿线顶端，宽度700mm，左边横向起始位置为400mm，结尾对应服务台转角处边线定点，A取值范围=背景墙到服务台内侧边线距离。

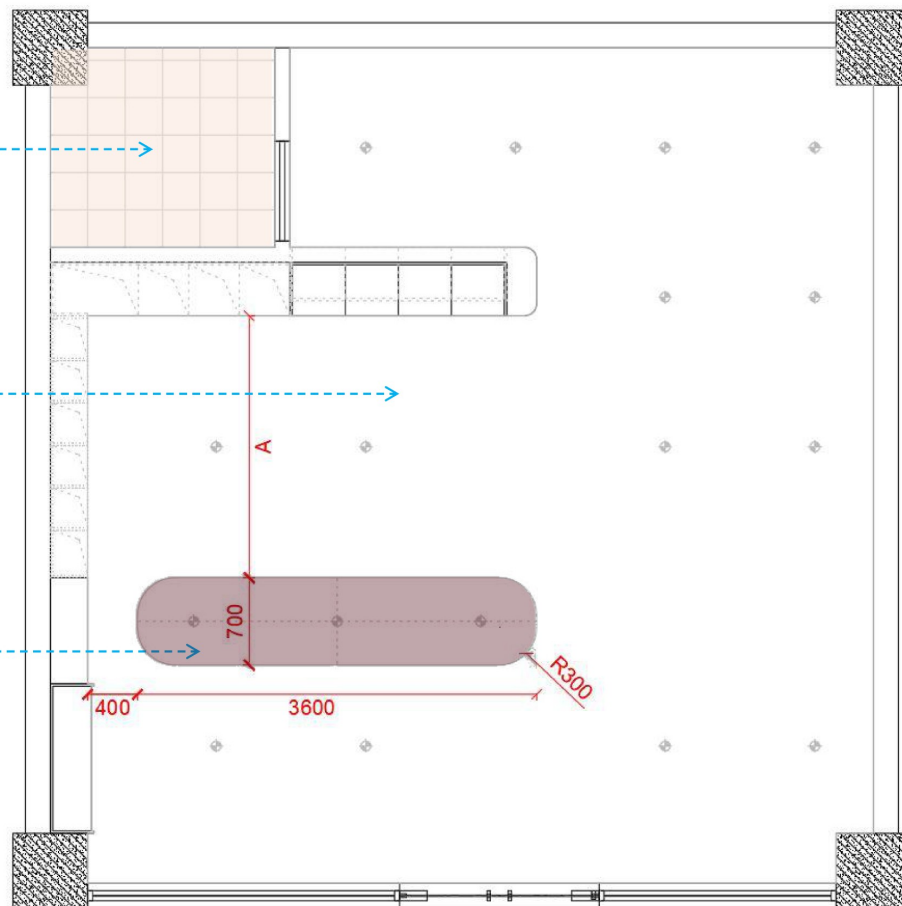

室内规范 —— 顶面规范 (施工规范说明)

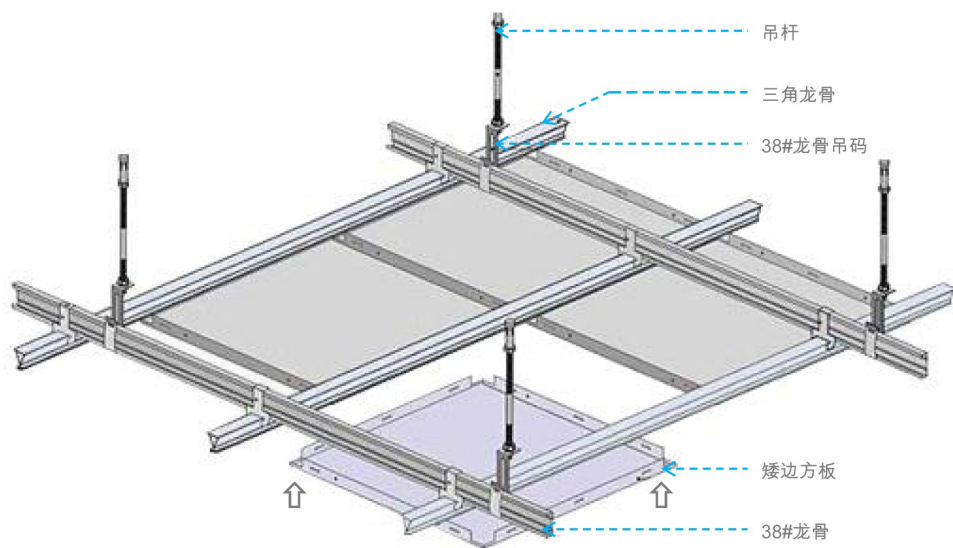

铝扣板吊顶工艺示意

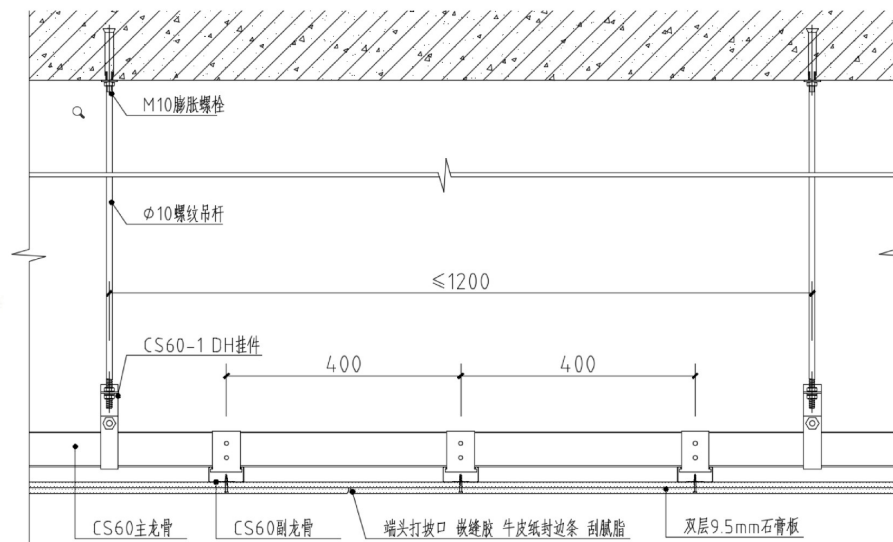

石膏板吊顶工艺示意

不同顶面材质示意

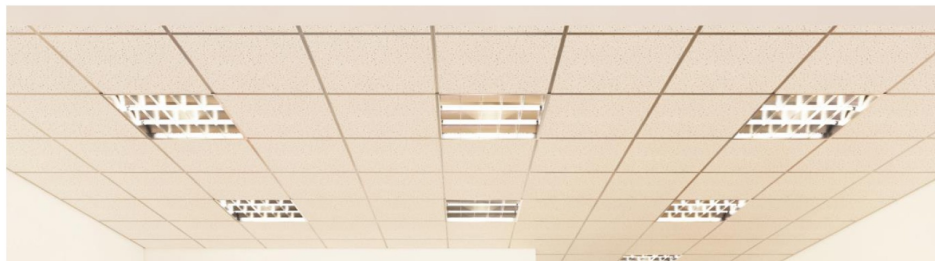

01 矿棉板吊顶示意

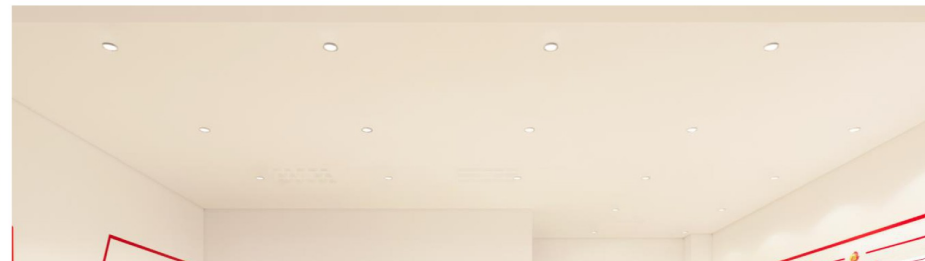

02 石膏板吊顶 (不分色)

规范说明: 当顶面不满足改造需求时, 可改用01矿棉板吊顶, 或02石膏板吊顶 (不分色)。除以上规范要求顶面样式外, 不允许有其他形式吊顶。

室内规范 —— 地面 材质规范



当有卫生间时，卫生间地面为300mm*300mm 白色防滑地砖

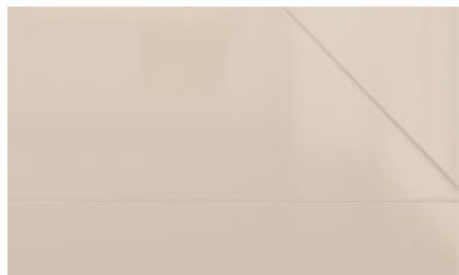

大面积地面区域铺贴800mm*800mm 米黄色亮光地砖
3mm 同色系勾缝



门槛石铺贴需开5mm 间距5mm 高凹凸拉槽

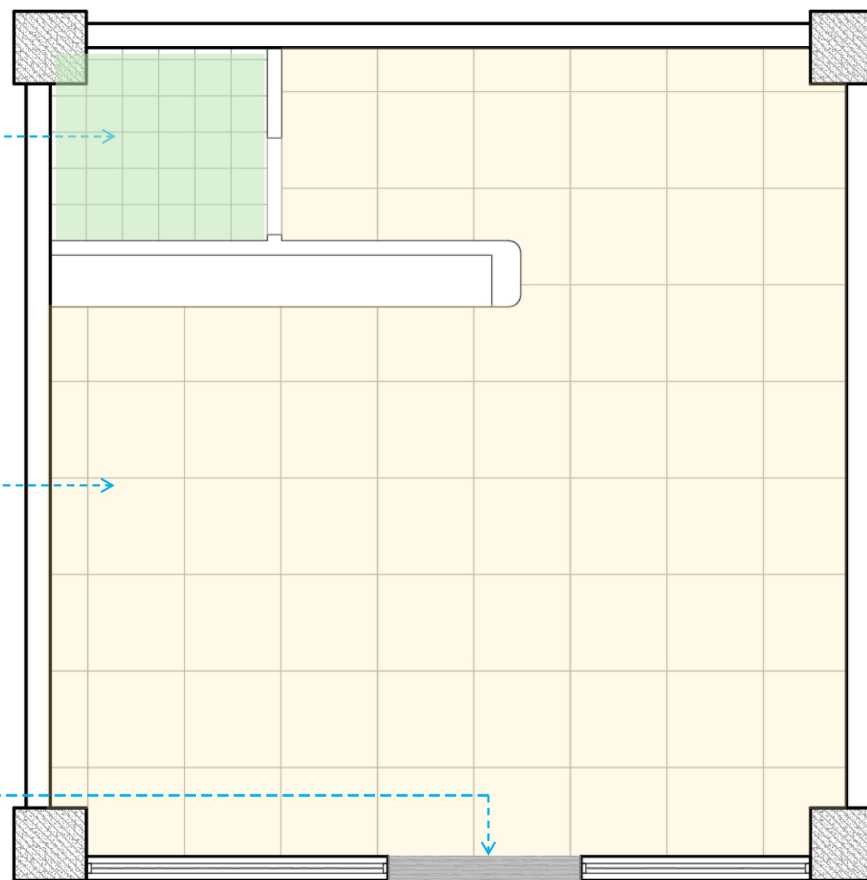

室内规范 —— 消防设备放置 要求

空间放置位置示意



示意样图/说明



可移动干粉灭火器箱(内置干粉灭火器 2瓶)

尺寸：400mm*200mm*600mm

放置要求：放置于靠墙、柱无遮挡角落处，不影响行动路线，不影响其他功能正常使用，需严格遵守相关消防法规要求根据店面面积放置对应数量灭火器。

左图 ● 为建议放置位置示意点，按需放置即可。

04

制作规范尺寸图



B-1
门头规范
门头LOGO应用规范



样图-1



样图-2



样图-3



样图-4

销售网点编号: XXXXXXXX
 资源圆体-Medium

样图-5



(上图)横向门头店招主要由以下几个部分组成:

元素1——福彩品牌标志红色铝塑板、铝板饰面(参考样图-1)
 元素2——正面发光无边框金属字(白色光,参考样图-2)

元素3——12mm厚度防水LED内嵌式灯条(参考样图-3)

元素4——12mm厚白色半透亚克力雕刻字(材质参考样图-4,字体参考样图-5,字号大小按照实际门头比例调整)



(上图)为更加清晰的传播福彩品牌标志,上下必须保持一个最小尺寸的空白空间,该空间称为限制区域,横向与竖向的限制区域用字母“a”表示,该区域内不得出现任何文字、符号和其它图形元素;在横向与竖向的比例中,一宫格为 $a \times a$,若出现数字区域则为固定比例,不得更改,禁止缩放,EQ为等分数值;纵向比例固定的情况下,横向比例EQ区域可随现场尺寸变动而变动,“■”为 $\leq a$ 的区域,字母“x”区域为现场实际尺寸。

制作需求:

所有发光字以及亚克力字笔画之间缝隙部分不允许一体化简易处理,笔画之间需分开,以便达到清晰、完整的视觉效果。

B-1

门头规范

门头LOGO应用规范

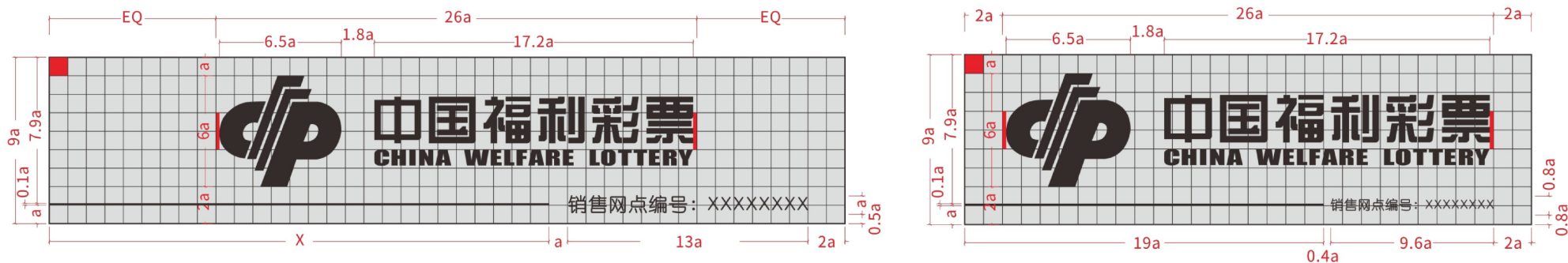

(上图)为更加清晰的传播福彩品牌标志,上下必须保持一个最小尺寸的空白空间,该空间称为限制区域,横向与竖向的限制区域用字母“a”表示,该区域内不得出现任何文字、符号和其它图形元素;在横向与竖向的比例中,一宫格为 $a*a$,若出现数字区域则为固定比例,不得更改,禁止缩放,“EQ”为等分数值;纵向比例固定的情况下,横向比例“EQ”区域可随现场尺寸变动而变动,“■”为 $\leq a$ 的区域,字母“x”区域为现场实际尺寸。

制作需求:

所有发光字以及亚克力字笔画之间缝隙部分不允许一体化简易处理,笔画之间需分开,以便达到清晰、完整的视觉效果。

B-1

门头规范

铝塑板门头立面发光字灯线点位图

横向LOGO灯线点位预留示意

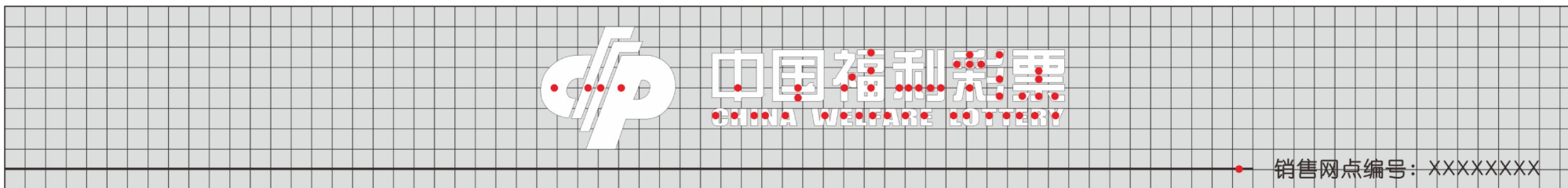

施工工艺步骤:

1. 预留两条总电线（发光福彩品牌标志+发光灯条）；
2. 进行门头基层与面层的装饰施工；
3. 根据门头完成尺寸，排布门头与福彩品牌标志的最佳比例，打印制作与门头相同比例的一次性背胶贴，重合贴于福彩品牌标志红色铝板安装面层，再进行定点放线定位；
4. 电线开孔（位置如上图红点所示，红点位于每一个单独笔画当中），开孔完成后拉出电线，安装字体；
5. 字体安装完成后清理并用密封胶打胶收口，以保证字体内不出现渗水透光现象。

注意：当制作发光字LOGO时，最小字体笔画宽度小于10mm，则不允许做发光字，可替换为参照样图-4，参照样图-4详见B-1门头规范 - 门头LOGO应用规范。

B-1
门头规范
 铝塑板门头制作工艺节点示意

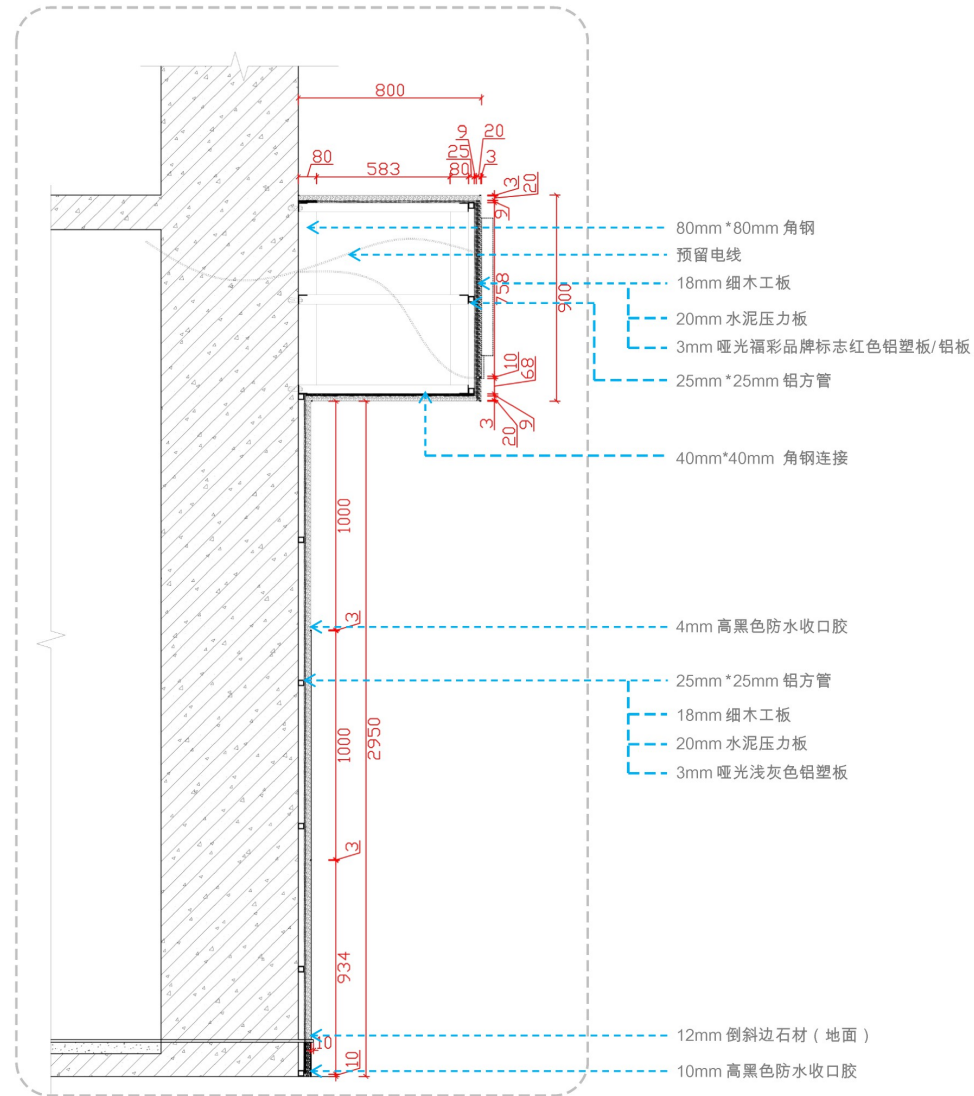

铝塑板门头安装注意事项:

1. 横向门头离地最佳高度 (2800 ~ 3200mm) , 所有灯线需提前预埋 ;
2. 竖向铝塑板包柱从檐口下方以1000mm 高度均匀往下分布 ;
3. 9mm 细木工板离地20mm 高度固定于铝方管外部 , 20mm 厚水泥压力板落地 , 距离地面部分用10mm 高度密封胶收口处理 ;
4. 所有密封胶收口处不得出现渗水和漏光现象 , 表面需完整干净 , 不能出现毛边。

B-1

门头规范

营业时间提示牌规范示意一(墙面悬挂)

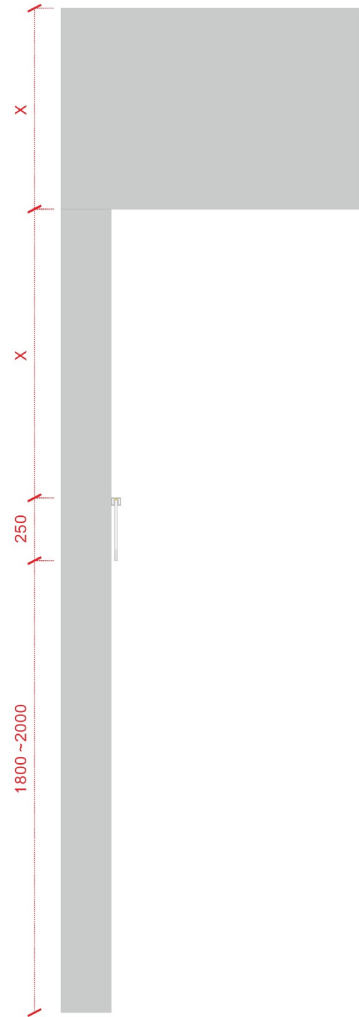

安装要求:

1. 最低安装离地距离不能小于1800mm高;
2. 可在最低点1800~2000mm高度做适度调整;
3. 不允许安装在玻璃幕墙面上。

注意: 字母“x”区域为现场实际尺寸, 此指示牌有 3500k发光光源, 装修时需预留灯线点位, 当柱面宽度 > 600mm 时, 使用密封胶固定粘贴于柱面表面, 居中安装。

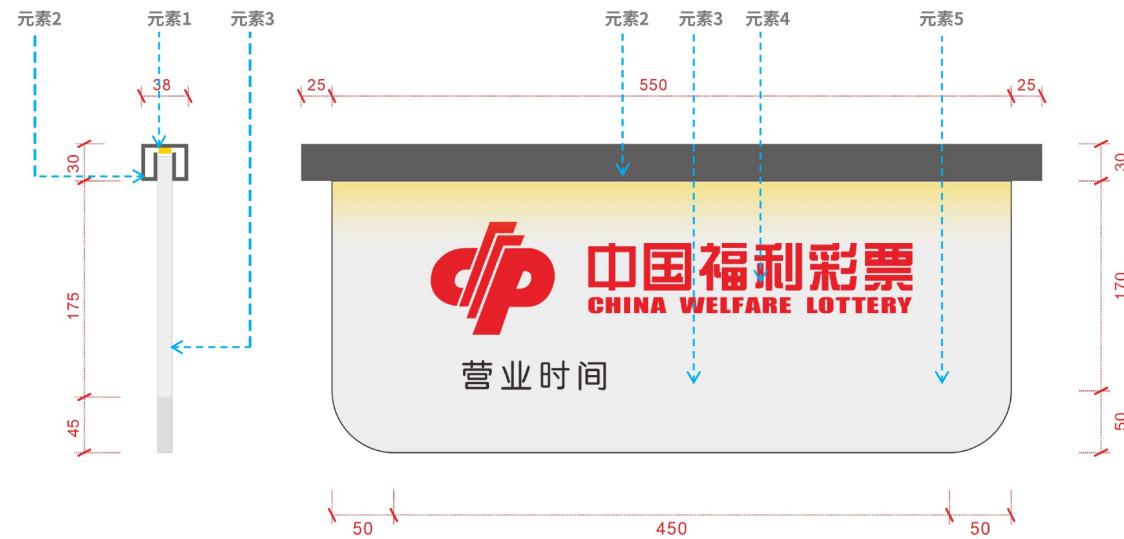

(上图) 营业时间提示牌由以下几个部分组成:

元素1——3500k防水灯带

元素2——定制铝槽金属边框

元素3——8mm 导光板

元素4——8mm 导光板表面雕刻并丝印福彩品牌标志

元素5——8mm 导光板表面雕刻并丝印营业时间(营业时间具体数字, 根据实际营业时间做灵活调整)

B-1

门头规范

营业时间提示牌规范示意二(玻璃面悬挂)

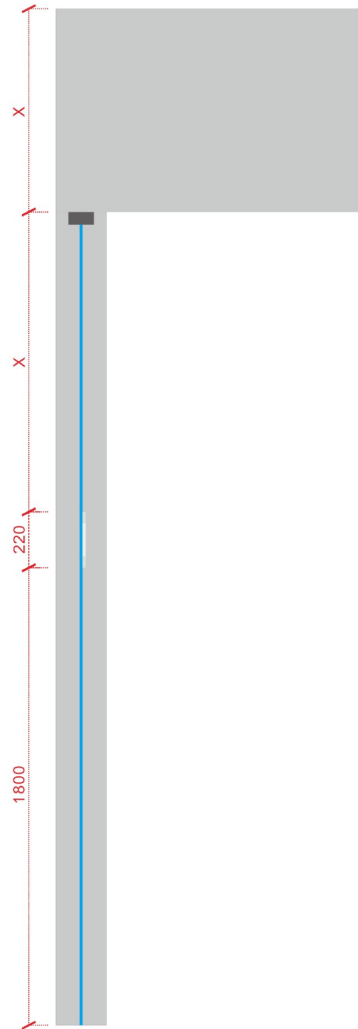

安装要求:

1. 安装于玻璃幕墙表面，超透玻璃胶固定，最低安装离地距离不能小于1800mm高；
2. 可在最低点1800~2000mm高度做适度调整；

注意：字母“x”区域为现场实际尺寸。



(上图)营业时间提示牌由以下几个部分组成:

元素1——12mm 透明亚克力

元素2——12mm 透明亚克力表面雕刻并丝印福彩品牌标志

元素3——12mm 透明亚克力雕刻并丝印营业时间(营业时间具体数字,根据实际营业时间做灵活调整)

B-2

背景墙规范

背景墙材质说明图

以下叙述要点为右图红色示意区域：

- ① 当转角左窄正宽时，福彩宗旨图标在左边；顶部红色烤漆线条顶点总高为2400mm，当靠墙柜体为服务台时，斜线条离地高度810mm，（800mm为服务台高度，10mm为安装尺寸）；
 - ② 福彩宗旨图标离地1700mm向上安装；
 - ③ 宣传画板离地安装高度为1100mm向上安装；
 - ④ 造型墙为烤漆墙板时，线条为福彩品牌标志红色烤漆装饰条，且最上端装饰条内侧需做内嵌发光灯条（4500~5000k）；为乳胶漆时，线条为福彩品牌标志红色8mm亚克力装饰条，无需做内嵌灯条；
 - ⑤ 墙面转角连接区域角度可随现场任意变换，线条连接需平整、流畅；顶部红色烤漆线条最窄宽度为“ A ”；
 - ⑥ 福彩品牌标志离地1650mm，以“ A ”左右居中安装；
 - ⑦ 内嵌定制柜体，高度800mm，长度与“ A ”一致，柜体厚度300~450mm，单扇柜门400~500mm（以“ A ”均分）；
 - ⑧ 内嵌定制柜体，高度800mm，长度与“ B ”一致，柜体厚度300~450mm，单扇柜门400~500mm（以“ B ”均分）；
 - ⑨ 内嵌证件柜（中奖彩票+证件+手提式灭火器），高度2400mm，宽1200mm，柜体厚度300~450mm；
- 注：“ A ”最小尺寸2850mm，“ B ”最小尺寸2000mm。

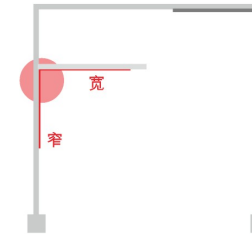

左窄正宽“ L ”型转角背景墙

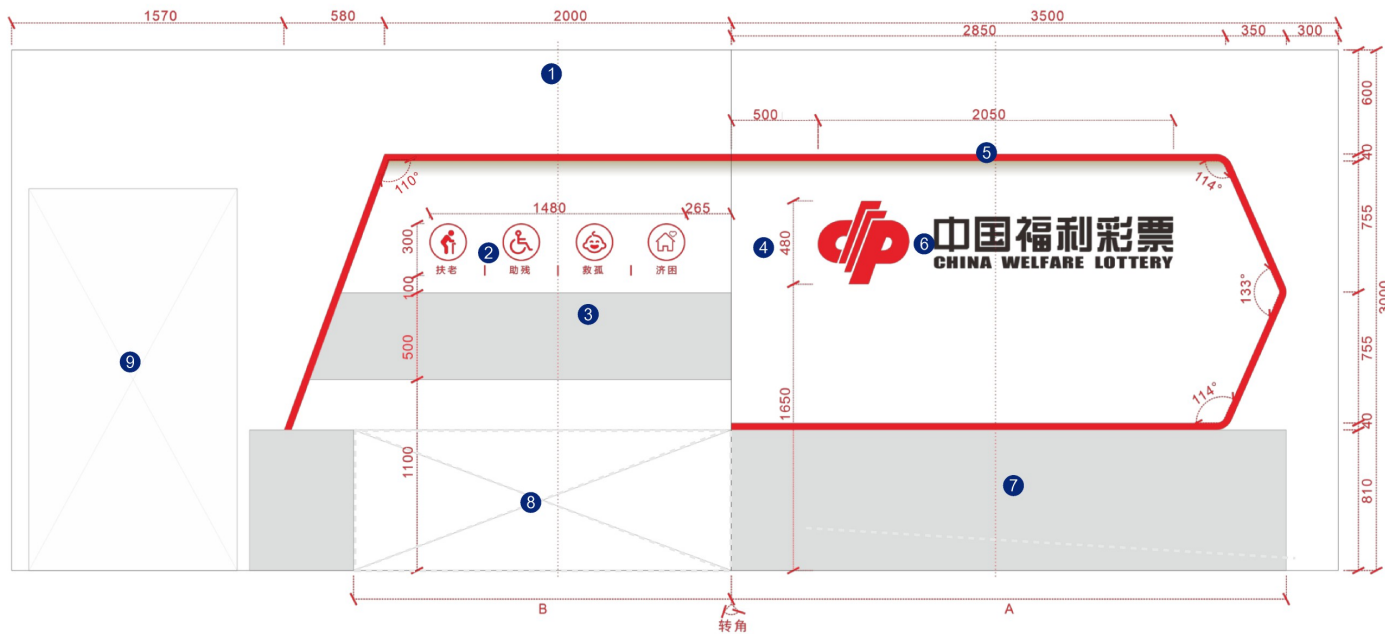

B-2

背景墙规范

背景墙材质说明图

以下叙述要点为右图红色示意区域：

- ① 当转角左宽正窄时，“A”最小距离为1550mm；内嵌柜体1200mm；
 - ② 福彩品牌标志离地1650mm，以“B”左右居中安装；顶部福彩品牌标志红色烤漆装饰条最窄宽度为“B”+870mm；顶部福彩品牌标志红色烤漆线条顶点总高为2400mm，当服务台为任意柜体时，斜面线条落地；
 - ③ 福彩宗旨图标离地1700mm向上安装，以“C”+350mm左右居中安装；
 - ④ 宣传画板离地安装高度为1100mm向上安装；
 - ⑤ 造型墙为烤漆时，线条为福彩品牌标志红色烤漆装饰条，且最上端装饰条内侧需做内嵌发光灯条（4500~5000k）；
 - ⑥ 转角连接区域角度可随现场任意变换，线条连接需平整、流畅；顶部福彩品牌标志红色烤漆装饰条最窄宽度为“C”+350mm；
 - ⑦ 内嵌定制柜体，高度800mm，长度与“C”一致，柜体厚度300~450mm，单扇柜门400~500mm（以“C”均分）；
 - ⑧ 内嵌定制柜体，高度800mm，长度与“B”一致，柜体厚度300~450mm，单扇柜门400~500mm（以“B”均分）；
- 注：“A”最小尺寸1550mm，“B”最小尺寸4200mm，“C”最小尺寸2000mm。EQ为等分数值。



左宽正窄“L”型转角背景墙

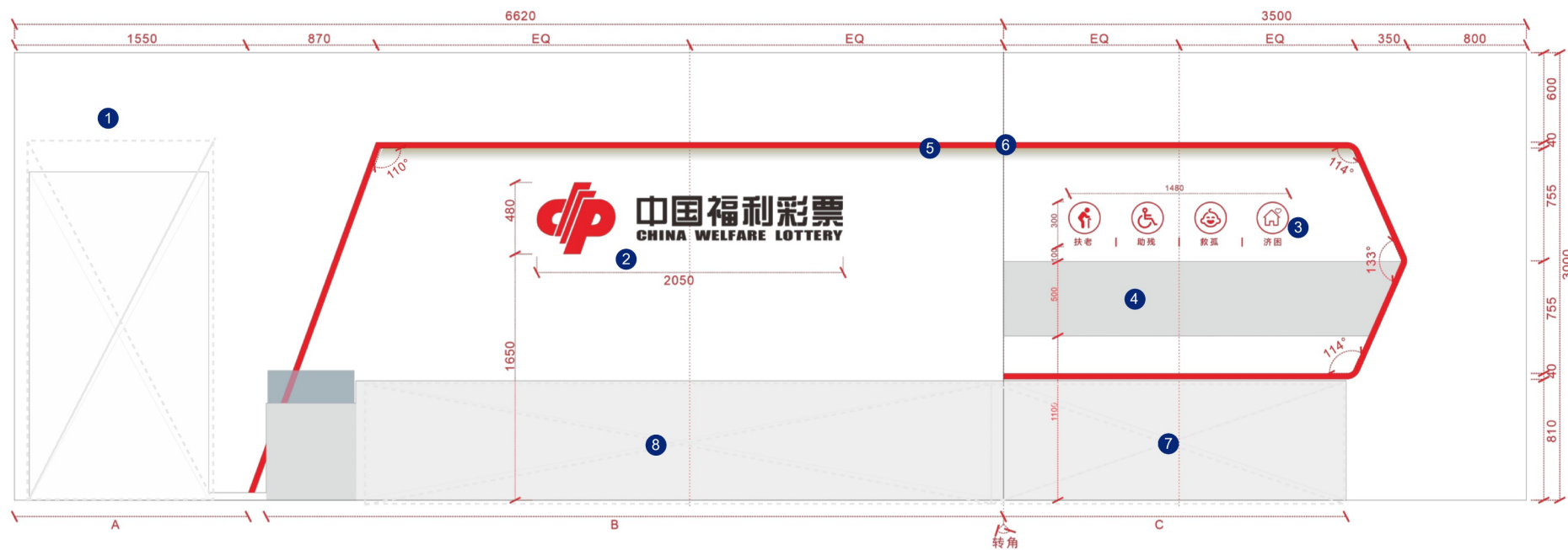

B-2

背景墙规范

背景墙材质说明图

以下叙述要点为右图红色示意区域：

- ① 当墙面无转角时，左边离门最小距离为300mm宽度，福彩品牌标志红色烤漆装饰条最窄宽度为“ $A+350\text{mm}+400\text{mm}$ ”宽度；
 - ② 福彩品牌标志红色线条最高固定点为2400mm，最低固定点为810mm；造型墙为烤漆时，线条为福彩品牌标志红色烤漆装饰条，且最上端装饰条内侧需做内嵌发光灯条（4500~5000k）；
 - ③ 福彩品牌标志离地1650mm，以“ A ”左右居中安装；
 - ④ 内嵌定制柜体，高度800mm，长度根据实际尺寸，柜体厚度300~450mm，单扇柜门均分为400~500mm；
- 注：“ A ”最小尺寸2850mm。

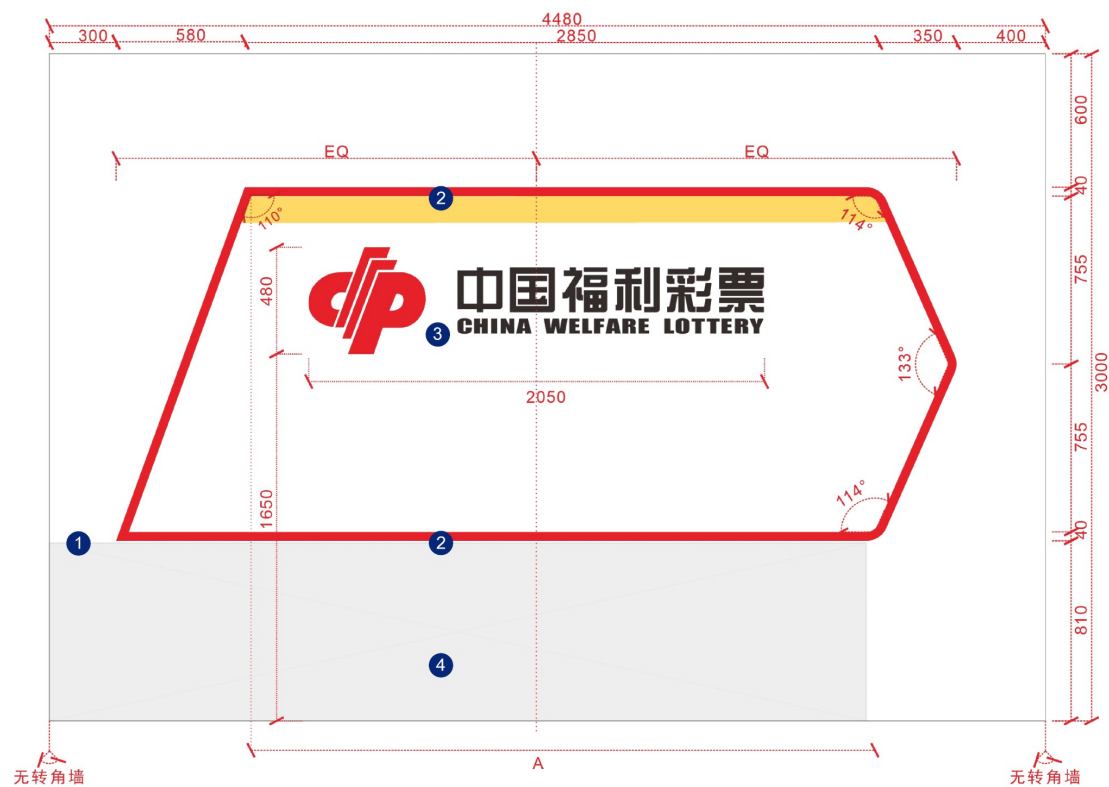
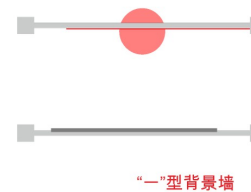

B-2

背景墙规范

背景墙品牌标志广告字、福彩宗旨图标贴品牌物料规范



正立面

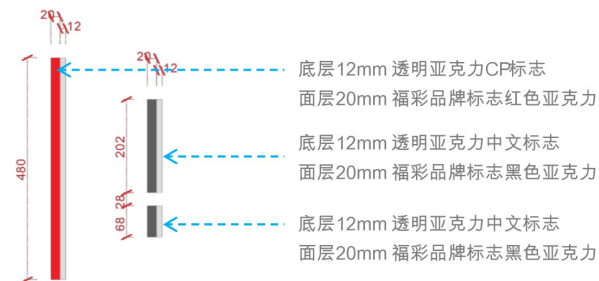

侧立面



正立面

底层5mm 透明亚克力
面层3mm 福彩品牌标志红色亚克力
宗旨图标

B-3

室内墙面规范

多功能交流体验区墙面材质说明图

以下叙述要点为右图红色示意区域：

- 1 当转角正窄右宽时，正面墙体为长度“ A ”（最窄宽度为 640+1780mm），转角连接区域角度可随现场任意变换，线条连接需平整、流畅；顶部福彩品牌标志红色烤漆线条可选择性延伸到第二转角区域（视中国福利彩票XX游戏历史开奖号码位置而定）不能露出线条切面，且需做内嵌发光灯条（4500~5000k），斜面线条离地810mm；
- 2 定制多功能隔板，详见P041；
- 3 定制洗手台/储物柜内嵌冰箱等；
- 4 中国福利彩票XX游戏历史开奖号码展示，根据实际“ B ”尺寸增减，尺寸为定值，间距为定值，详见 P040；
- 5 显示屏（壁挂），建议使用55寸屏幕，间距为100~200mm；
- 6 配套柜体桌+配套独立桌。

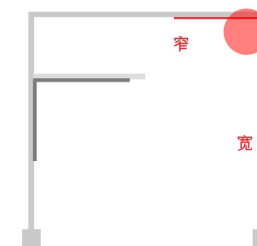

正窄右宽“L”型转角体验区墙面

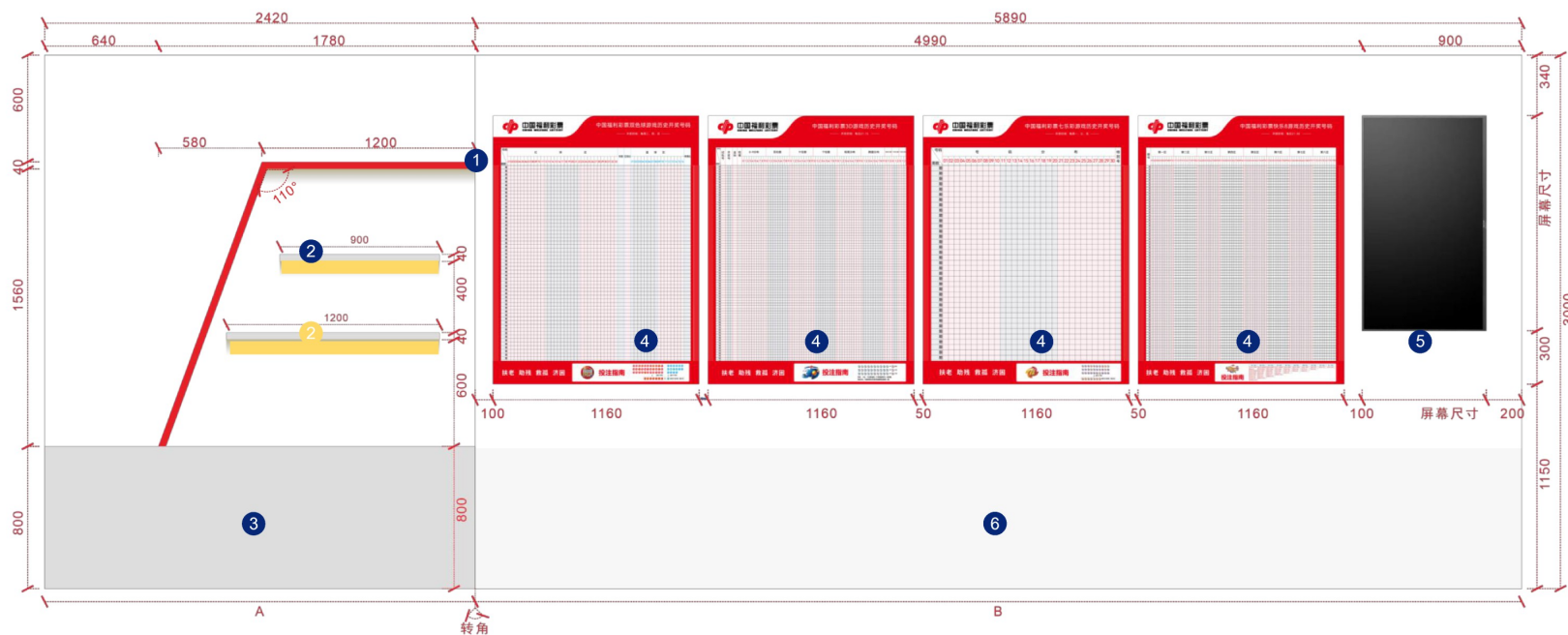

B-3

室内墙面规范

多功能交流体验区墙面材质说明图

以下叙述要点为右图红色示意区域：

- ① 当墙面无转角时，左墙线条需离墙500mm宽度安装，可向右边延伸至第二转角处收口，不能露出线条切面，装饰线条内侧需安装内嵌式灯条（4500~5000k），斜面线条落地；
- ② 中国福利彩票XX游戏历史开奖号码展示，根据实际“A”尺寸增减，尺寸为定值，间距为定值，详见 P040；
- ③ 海报活动宣传区，尺寸为定值，间距为定值，详见P0401；
- ④ 显示屏（壁挂），建议使用55寸屏幕，间距为50~200mm；
- ⑤ 配套柜体桌+配套独立桌。

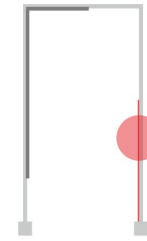

“I”型体验区墙面

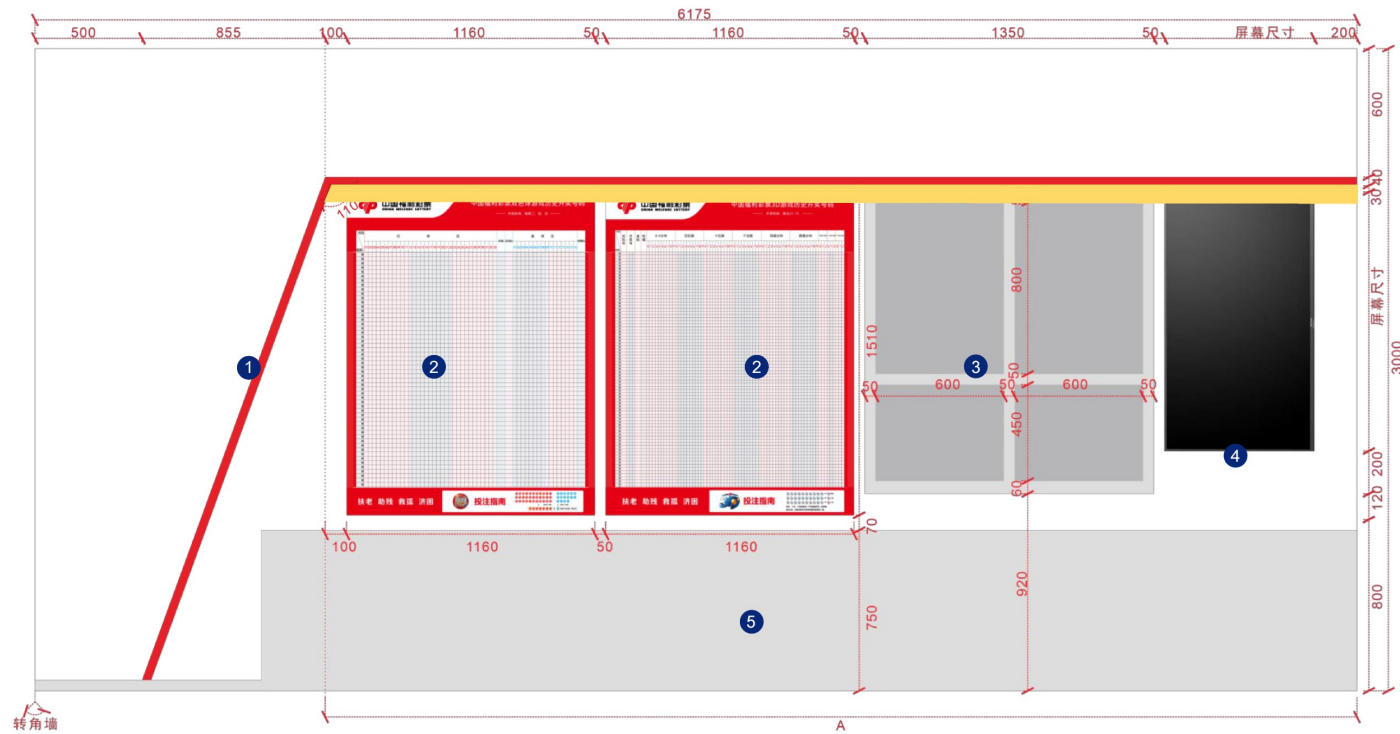

B-3

室内墙面规范

多功能交流体验区墙面定制多功能隔板、海报活动宣传亚克力展示盒品牌物料规范

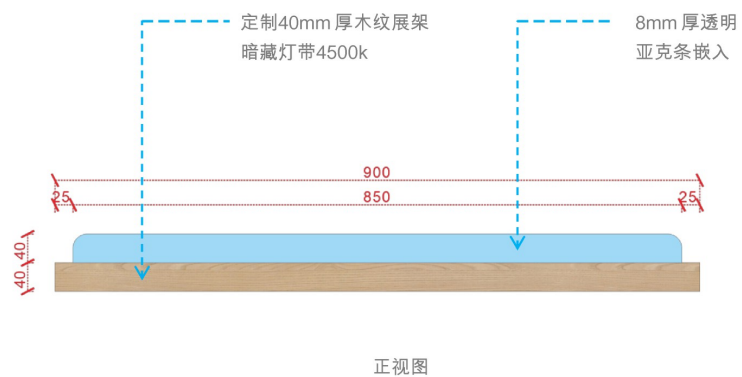

定制多功能展架尺寸图

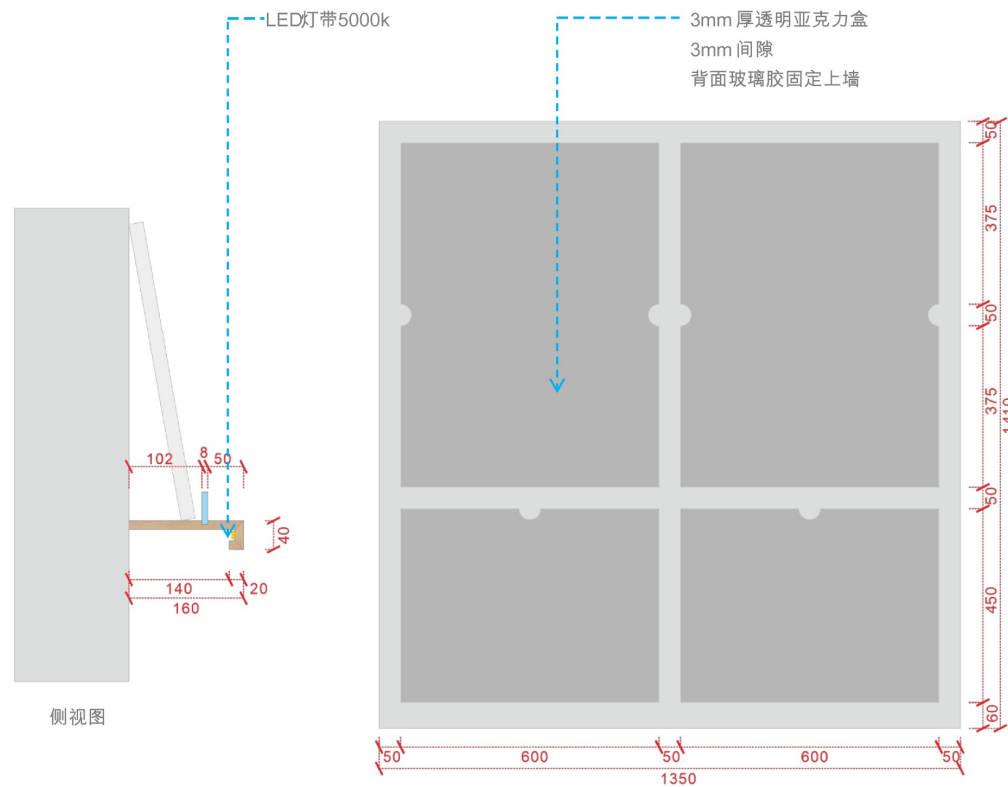

海报活动宣传亚克力展示盒尺寸图

C-1

柜体尺寸规范

A1服务台主展柜规范尺寸图

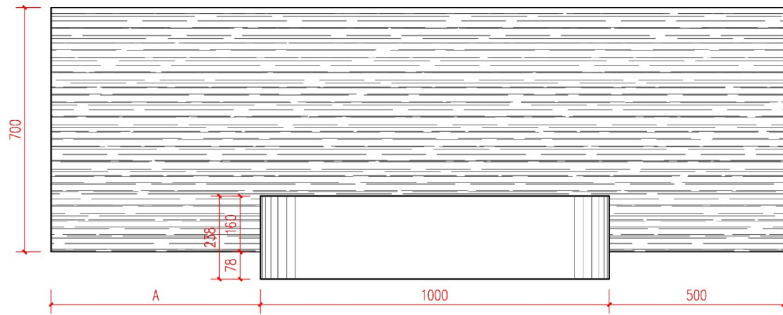

俯视图

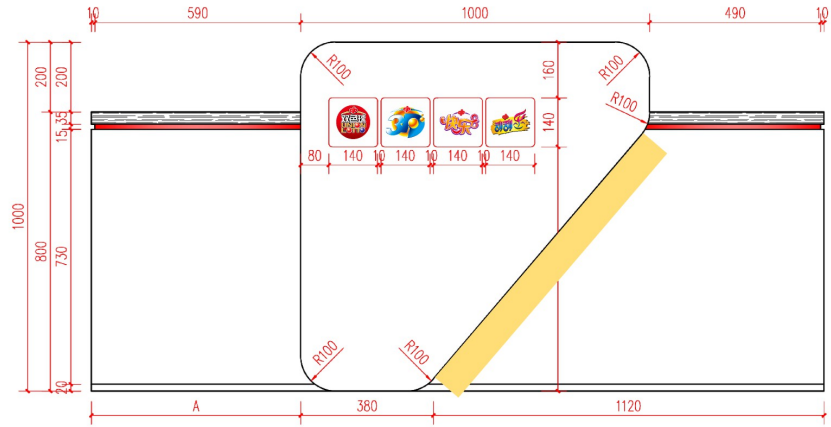

正立面图

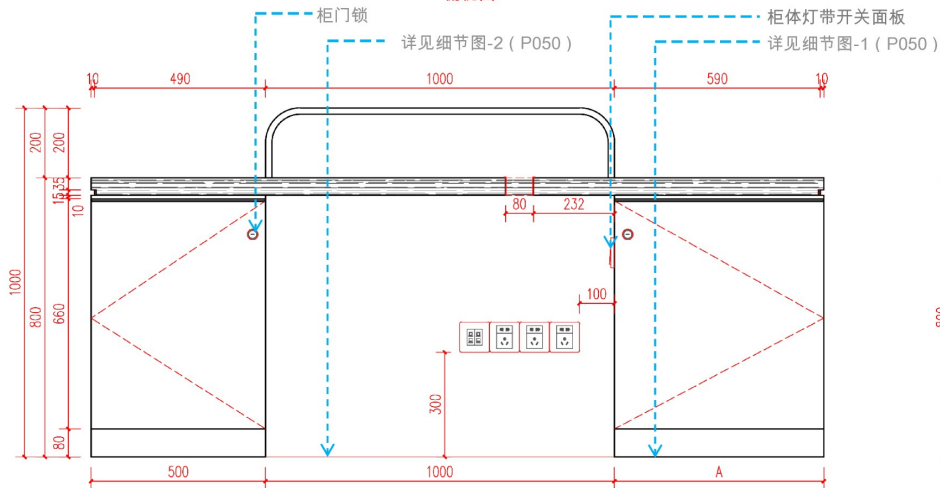

背立面图

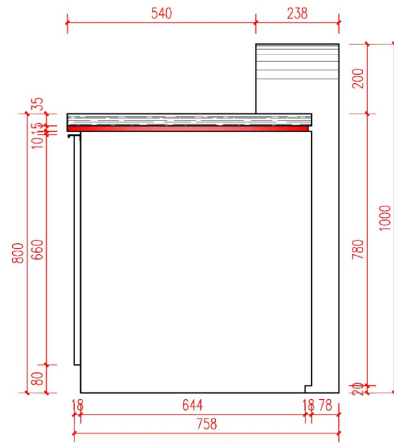

左侧视图

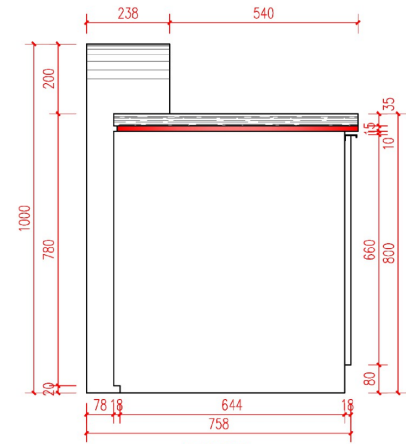

右侧视图

规范说明: 图中尺寸标注为数字时, 为定值不可变更。A取值范围为0~700mm, 细节图详见C-1柜体尺寸规范 - A1服务台主展柜细节图(细节图-1、细节图-2)。

C-1
柜体尺寸规范

A2即开票抽屉柜规范尺寸图

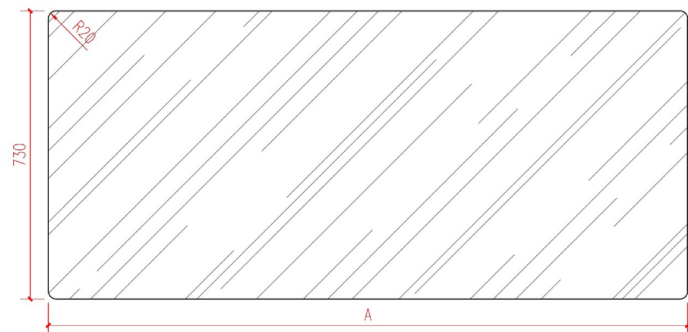

侧视图

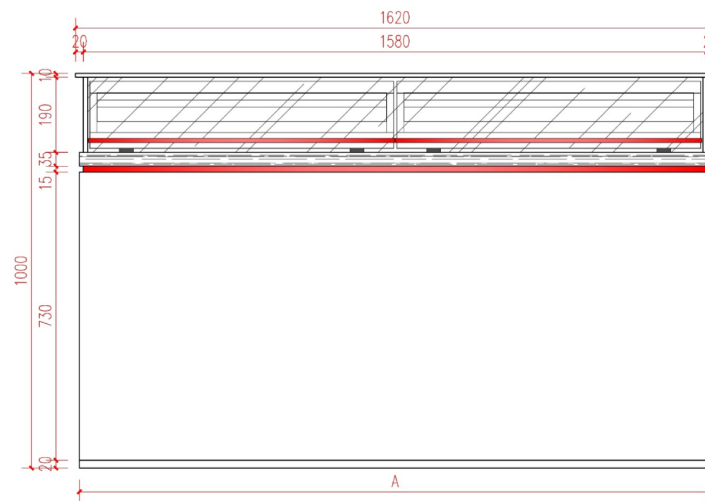

正立面图

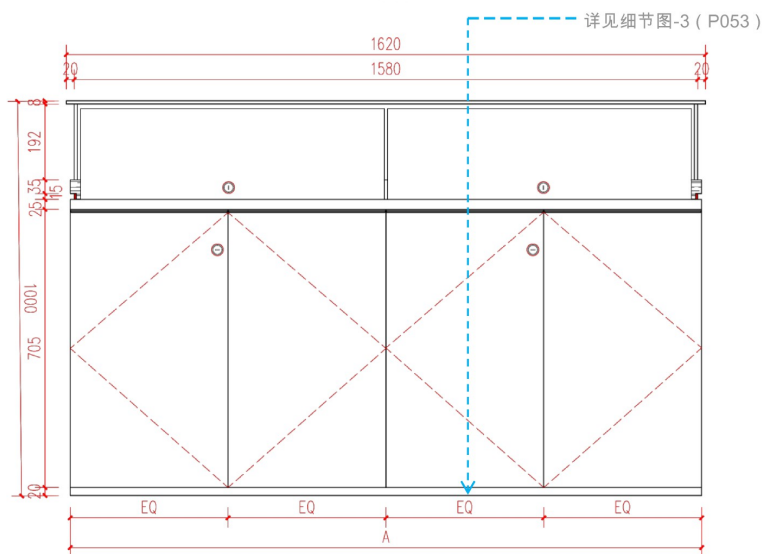

背立面图

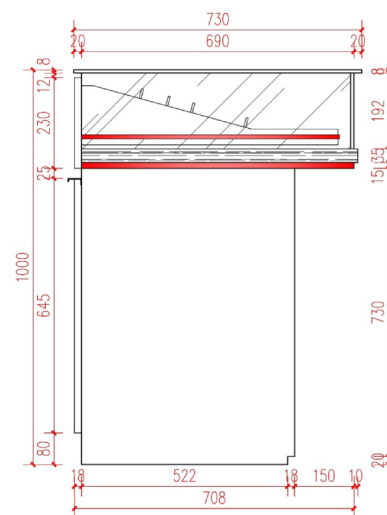

左侧视图

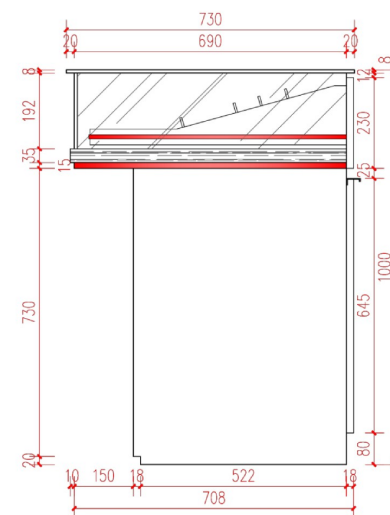

右侧视图

规范说明：图中尺寸标注为数字时，为定值不可变更。A可取值为1000mm或1600mm，EQ为均分数值。细节图详见C-1柜体尺寸规范 - A2即开票抽屉柜细节图（细节图-3）。

C-1

柜体尺寸规范

A2即开票抽屉柜细节图

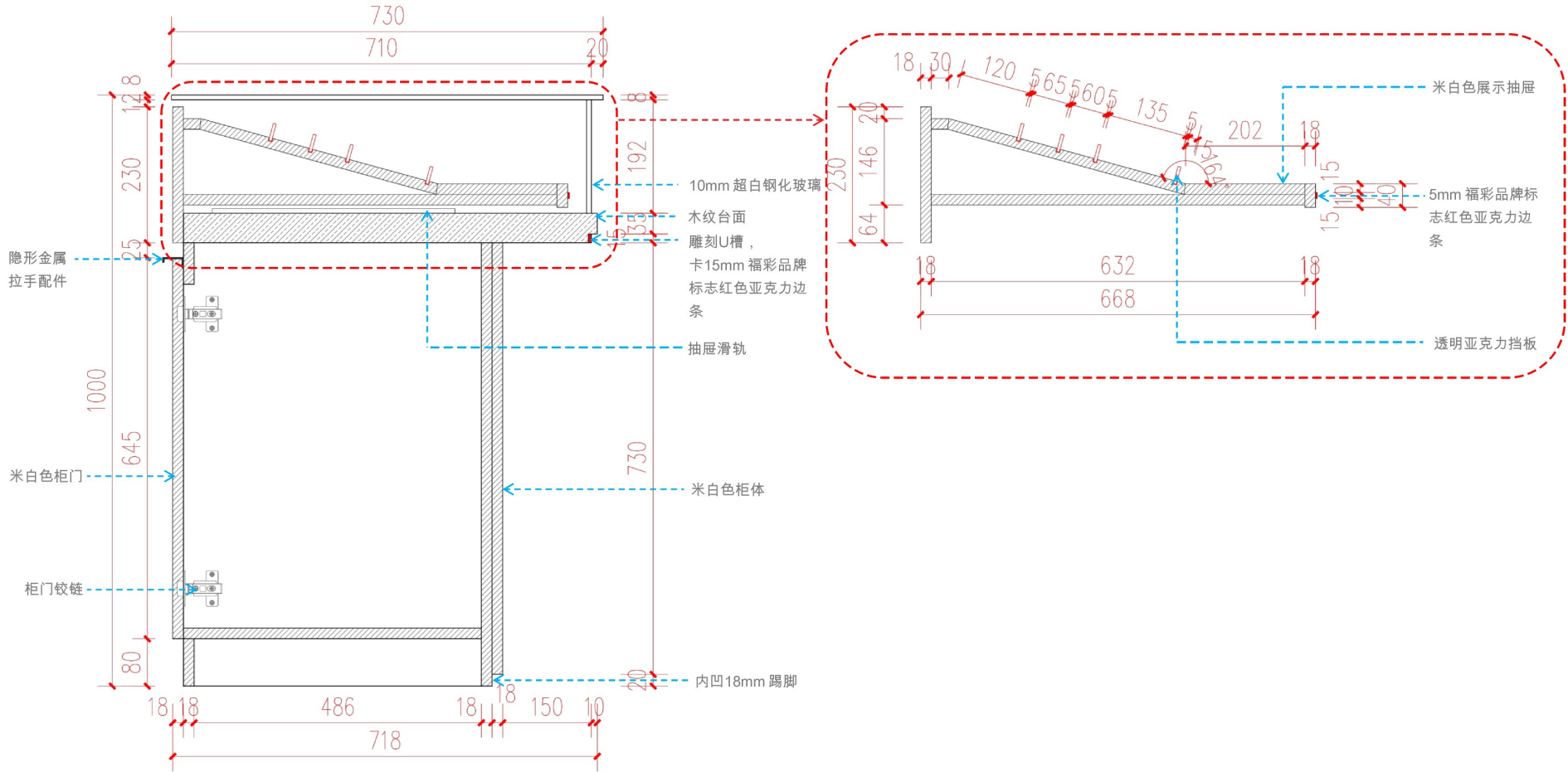

A2即开票抽屉柜剖面图

细节图-3

C-1

柜体尺寸规范

A3即开票玻璃柜规范尺寸图

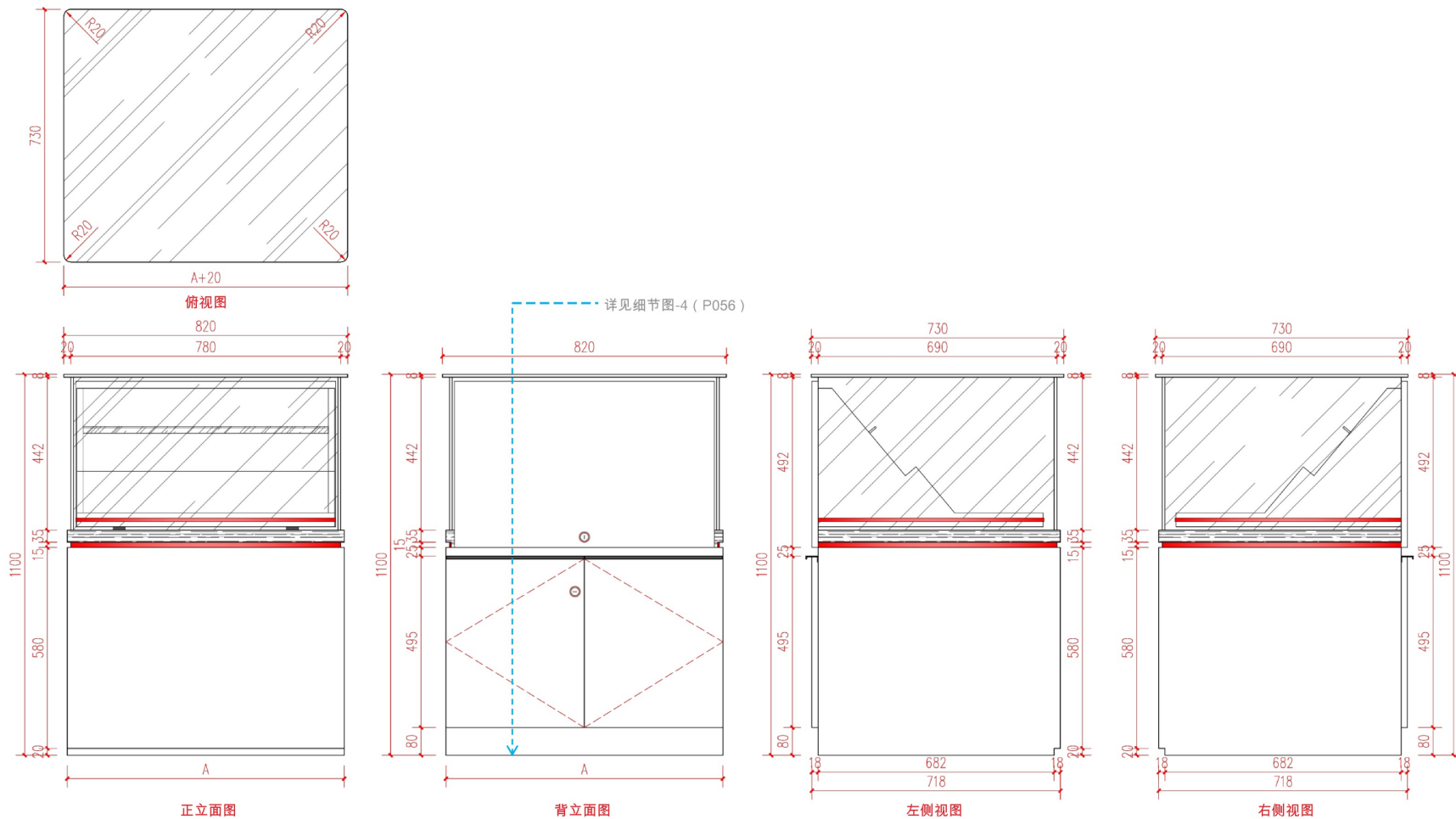

规范说明：图中尺寸标注为数字时，为定值不可变更。A可取值为700mm或1000mm，细节图详见C-1柜体规范-A3即开票玻璃柜细节图（细节图-4）。

C-1

柜体尺寸规范

A3即开票玻璃柜细节图

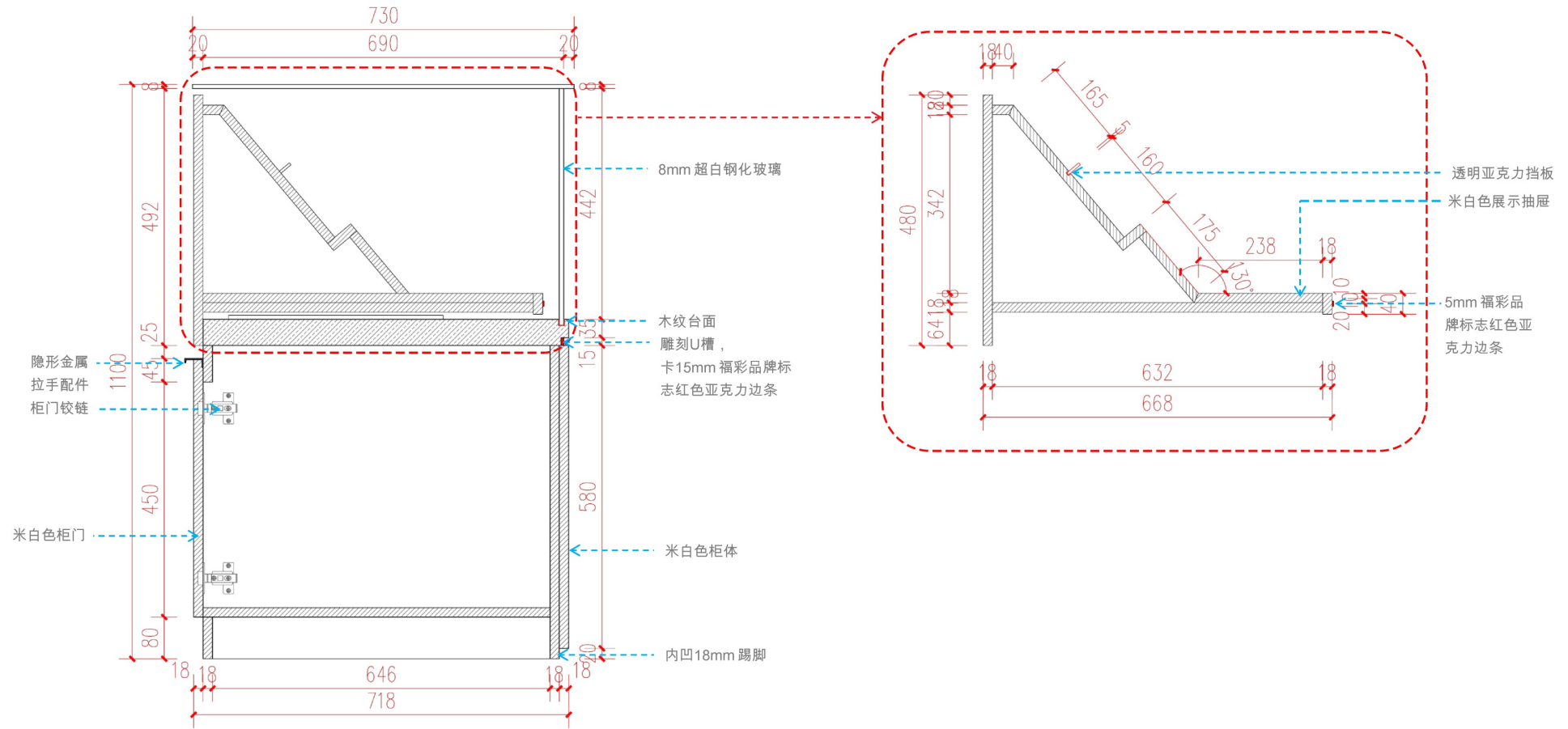

A3即开票玻璃柜剖面图

细节图-4

C-1

柜体尺寸规范

B1配套柜体桌效果图示意及规范尺寸图

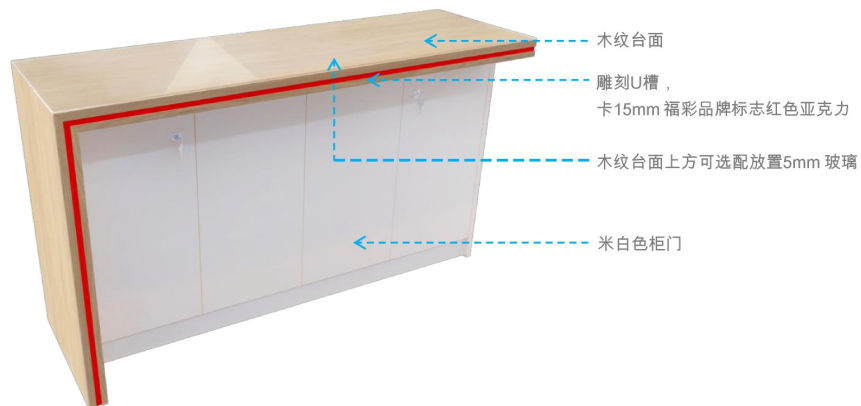

左柜

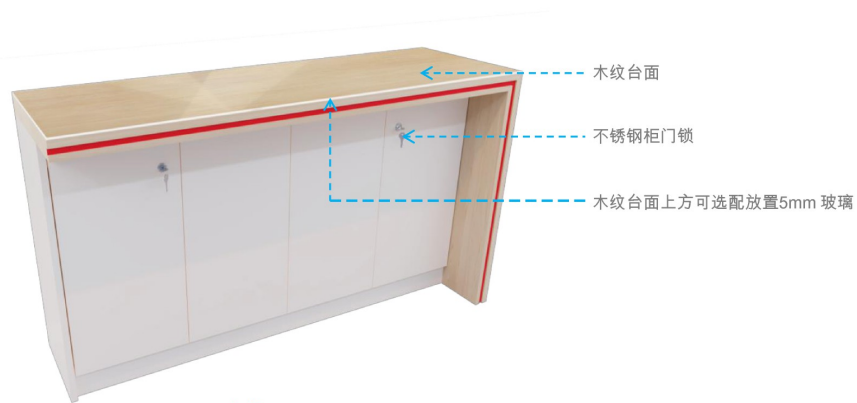

右柜

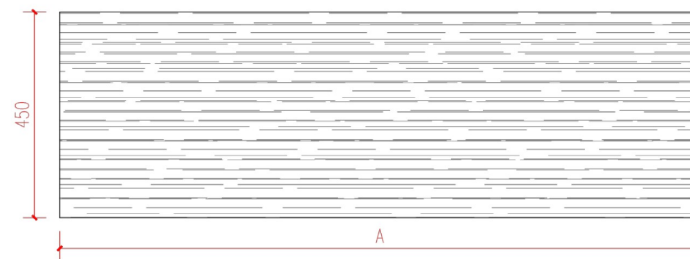

俯视图

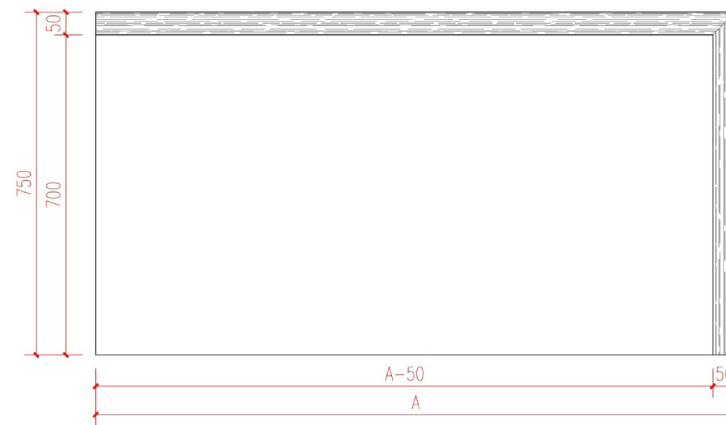

背立面图

规范说明：图中尺寸标注为数字时，为定值不可变更，A最大取值为1500mm，最小取值为1000mm，配套柜体桌分为左柜和右柜两种形式。

C-1

柜体尺寸规范

B2配套独立桌细节图

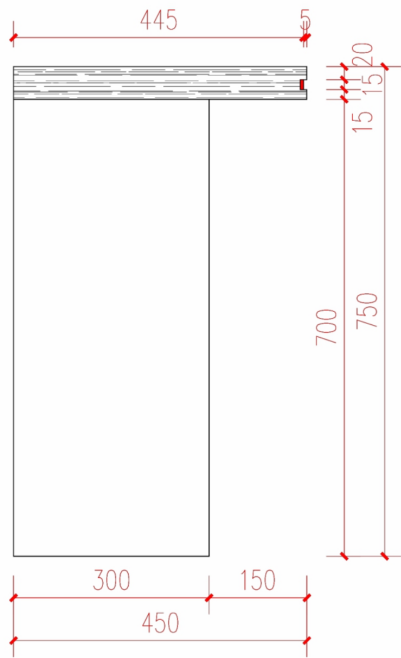

左侧视图

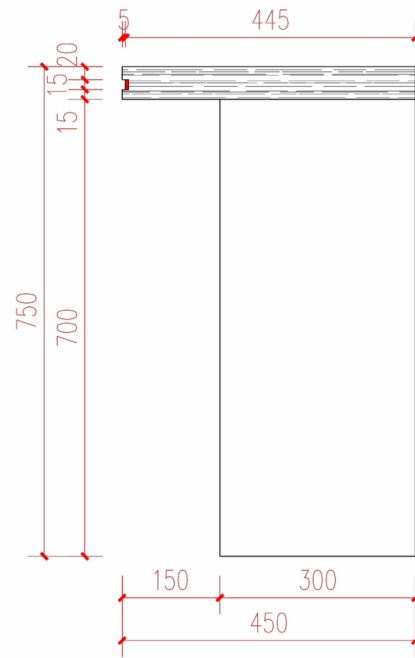

右侧视图

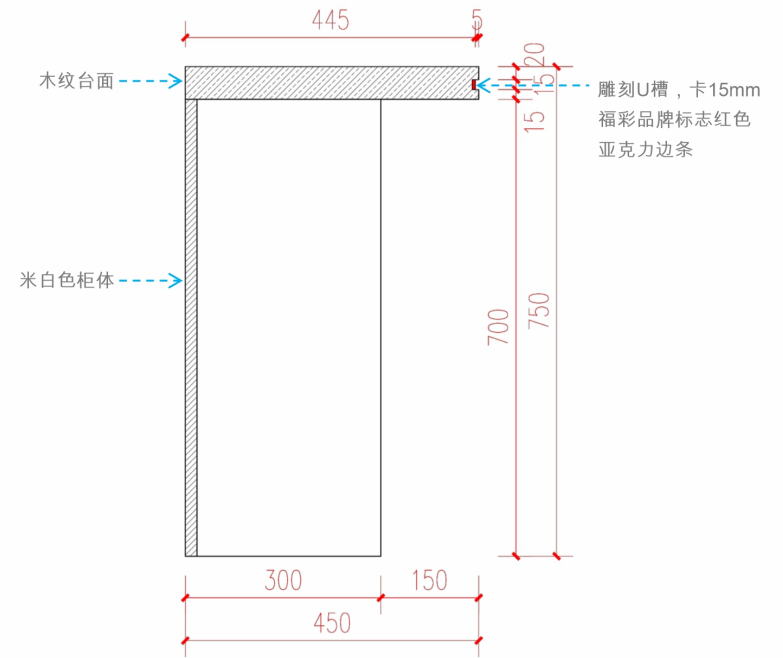

B2配套独立桌剖面图

细节图-9

中国福利彩票（兼营店） 空间设计规范手册

CHINA WELFARE LOTTERY

中国福利彩票实体店
LOGO应用规范



中国福利彩票
CHINA WELFARE LOTTERY

在本手册中，我们以“福彩品牌标志”来统称这些元素。福彩品牌标志必须使用提供的电子源文件模板来延伸设计，该标志不得做任何修改，包括任意拉伸或挤压导致LOGO整体变形或分离，也不得重新绘制；该品牌标志必须置于正确和清晰有序的背景上使用。

在店招上，中国福利彩票品牌标志均为横向版式（双彩店上下版式除外）；福彩品牌标志由图标和中文文字+英文文字构成。



CMYK: 0·100·100·0
PANTONE: 485C

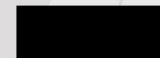

CMYK: 0·0·0·100
PANTONE: 426C

在实体店中，使用统一的色彩非常重要；根据中国福利彩票色彩规范，对店面使用的颜色给出CMYK和PANTONE的精确值。

店招规范

灯箱选择使用规则

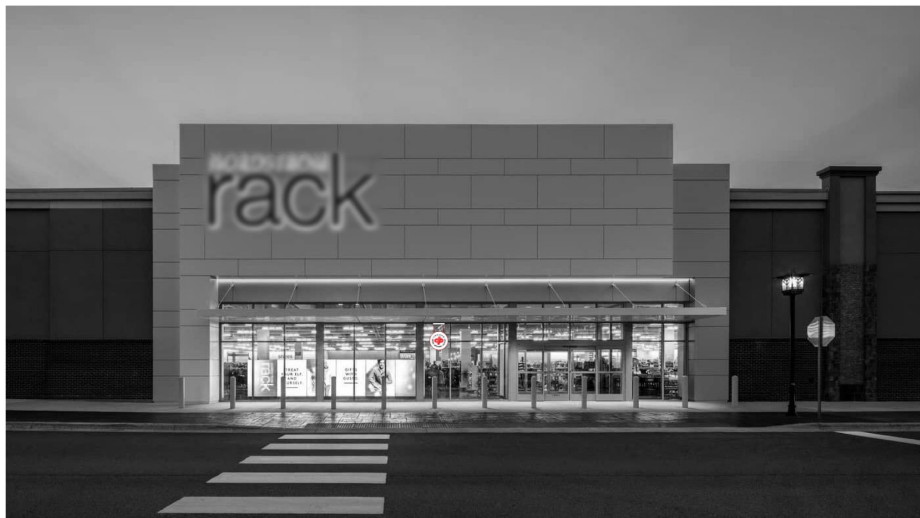





当进入店中店前，外观环境处于简洁无过多指示牌或大面积广告时，不能扰乱整体建筑外观的形象，选用室外壁挂式双面灯箱或室内悬挂式双面灯箱作为指引，使其突显精致。

当进入店中店前，外部有灯箱广告位租赁时，可选用横向灯箱式店招，便于与其他品牌的招牌区分作为明显的指引。

I-1

店招说明与示范

所有一级门头为其他类型的主营品牌为主, 福彩品牌的兼营店店招统一为二级门楣 / 灯箱为辅助展示, 招牌随店面特性选择最佳样式进行安装, 不受其室内产品道具的约束。

设备放置平面示意图	名称/说明	设备放置平面示意图	名称/说明
	<p>双面吊挂式灯箱安装形式一: 安装于装修较精致有序的便利店, 无需大面积展示品牌的情况下选用此方案, 展示区域不得有横向或竖向的窗框、门框或其他设施的遮挡, 需完整展示灯箱的看面, 根据主要出入口靠左或靠右安装, 当灯箱下方无物品摆放时, 灯箱最低点距离地面2200mm以上, 防止撞头且便于观看。</p>		<p>单面横式灯箱+侧装双面吊挂式灯箱组合安装形式: 单面横式灯箱, 顶面悬挂方式安装于玻璃幕墙内部, 灯箱总宽度需大3000mm, 小于3000mm宽度则取消安装。侧装双面吊挂式灯箱, 安装在街边、商业聚集区等人流较大, 正面不易于发现常规店招门头。(安装此灯箱需征求所在店面街道同意)。 注: 特殊情况无法满足两种灯箱同时出现时, 可按需选配。</p>
	<p>双面吊挂式灯箱安装形式二: 安装于有休息桌台面上方。当店内有休息桌台时, 灯箱底部最低点距离地面高度需在2000mm, 展示区域不得有横向或竖向的窗框、门框或其他设施的遮挡, 需完整展示灯箱的看面。</p>		<p>单面竖式灯箱: 安装于玻璃幕墙内, 落地安装, 灯箱总高度需大于2400mm。</p>

I-2
布局点位说明
设备放置位置示意

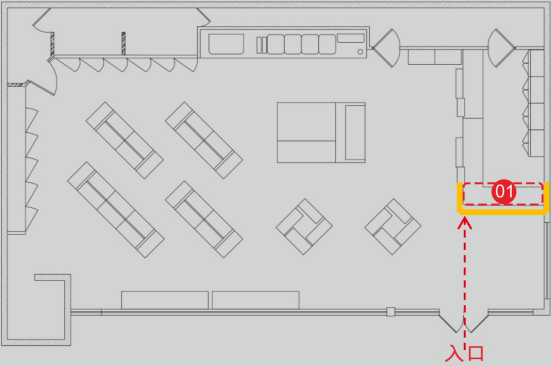
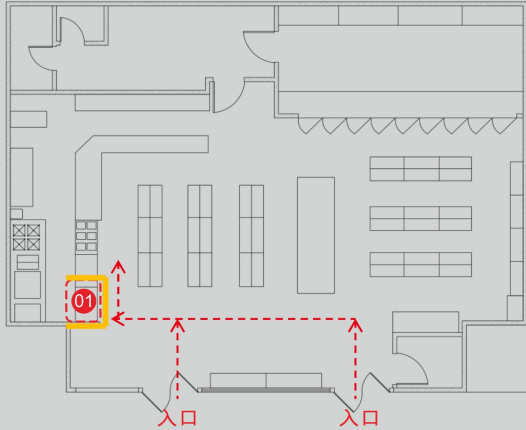
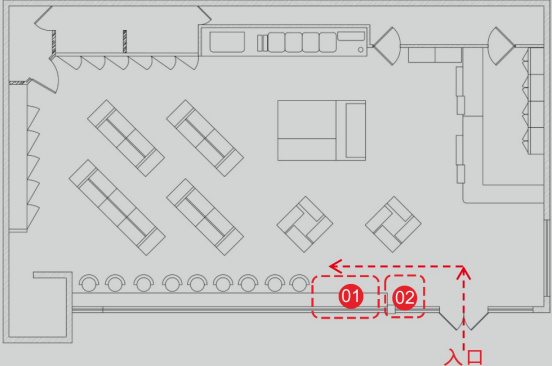
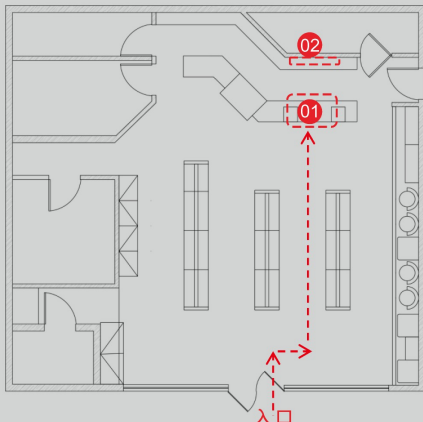
设备放置平面示意图	名称/说明	设备放置平面示意图	名称/说明
	<p>即开票、电脑票终端设备组合售卖台最全功能模块放置示意</p> <p>以便利店或其他类型零售店为例，靠近出入口人流较大的区域为最佳位置，根据桌台的面积宽度适配不同型号的电脑票终端设备或即开票台面展示柜，展示台周边50mm 范围内不得置放其他物品遮挡售卖点位，见图 01 黄色区域。</p>		<p>即开票终端设备售卖台模块独立放置示意</p> <p>当室内只选择放置单个即开票售卖机模块时，展示台周边50mm 范围内不得置放其他物品遮挡售卖点位，见图 01 黄色区域。</p>
	<p>即开票、电脑票终端设备组合售卖台桌面模块放置示意</p> <p>当店面内有靠窗休息位或吧台时，满足室内外同时展陈的情况下，可放置双面式电脑票终端设备或即开票展示售卖点位，见图 01；点位旁需配备废票箱，见图 02。</p>		<p>独立电脑票终端设备售卖台模块独立放置示意</p> <p>当室内只选择放置单个电脑票终端设备售卖模块时，相对应的背墙需预留足够尺寸展示中国福利彩票XX 游戏历史开奖号码，对应关系见图 01、02。</p>

←----- 顾客动线

I-3

效果图

即开票、电脑票终端设备组合售卖台最全功能模块效果图

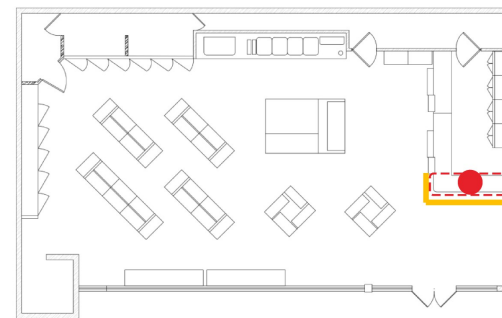

放置位置平面图



大尺寸即开票、电脑票终端设备组合售卖台效果图

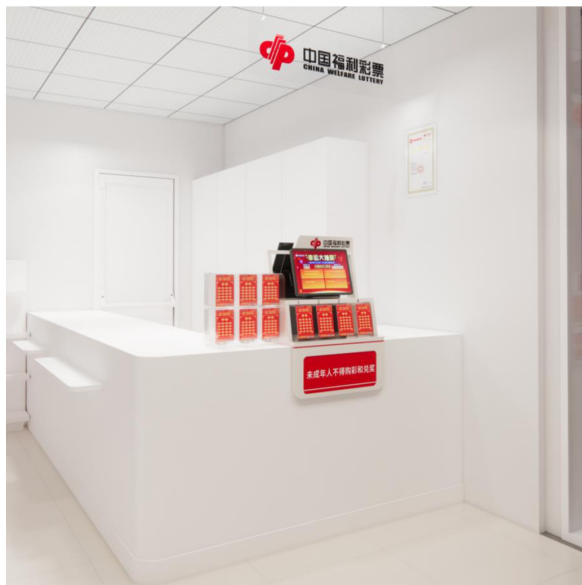

中尺寸即开票、电脑票终端设备组合售卖台效果图



小尺寸即开票、电脑票终端设备组合售卖台效果图

I-3

效果图

即开票、电脑票终端设备组合售卖台桌面模块效果图

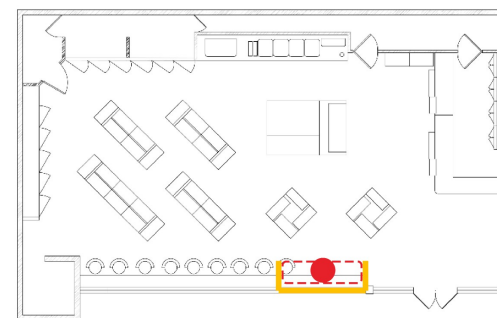

放置位置平面图

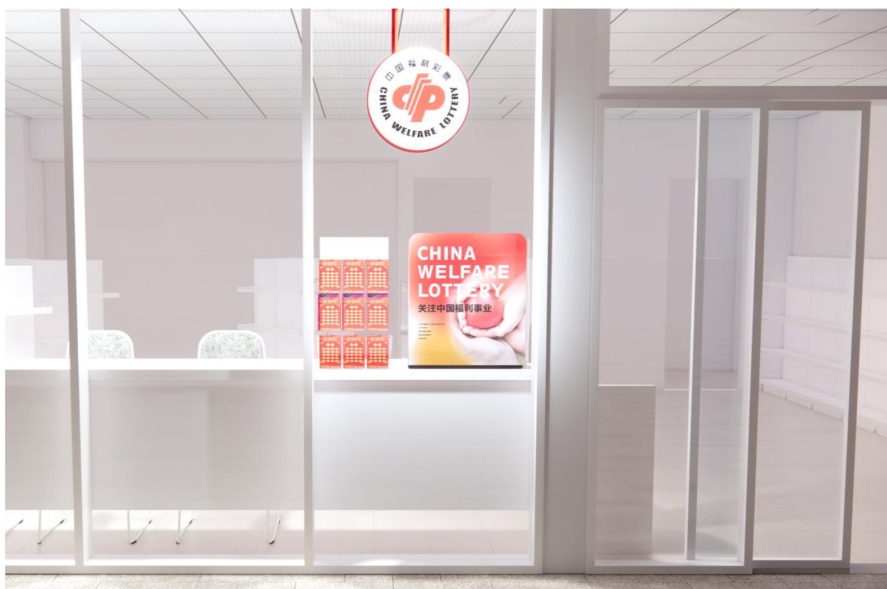

电脑票终端设备售卖组合售卖台外部效果图



电脑票终端设备售卖组合售卖台内部效果图

I-3

效果图

即开票终端设备售卖台模块独立放置效果图

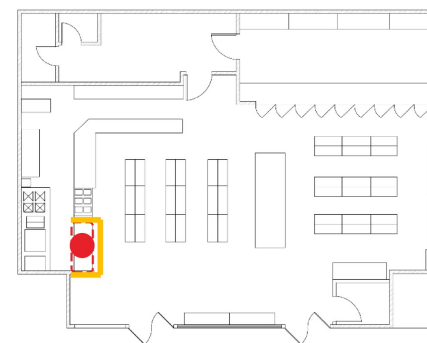

放置位置平面图



大尺寸即开票售卖台效果图



中尺寸即开票售卖台效果图



小尺寸即开票售卖台效果图

I-3

效果图

立电脑票终端设备售卖台模块独立放置效果图

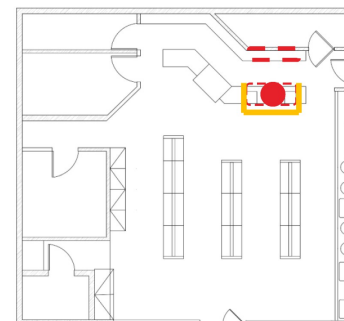

放置位置平面图



电脑票终端设备售卖台效果图 (木色设备+福彩品牌标志红色吊牌)



电脑票终端设备售卖台效果图 (白色设备+透明吊牌)

I-4 灯箱规范

壁挂侧招双面灯箱规范示意

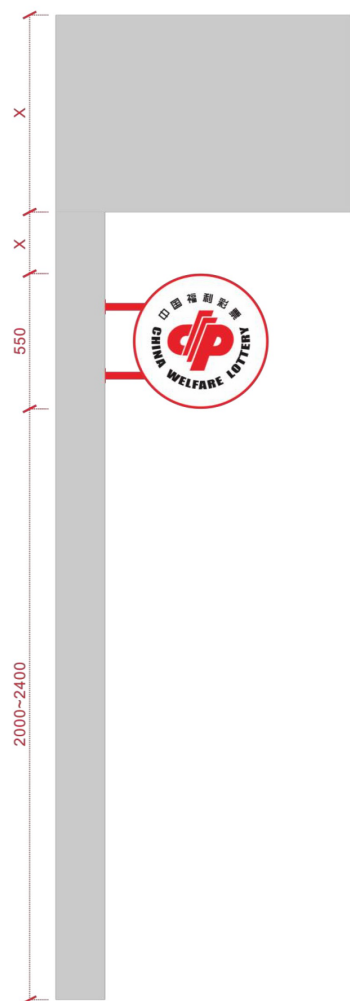

安装要求:

1. 最低安装离地距离不能小于2000mm；
2. 可在2000~2400mm 高度做适度调整；
3. 不满足最低点离地2000mm 高度时不允许安装。

注意：字母“x”区域为现场实际尺寸，侧招灯箱的造型、材料、尺寸需按以下图例说明进行制作安装。

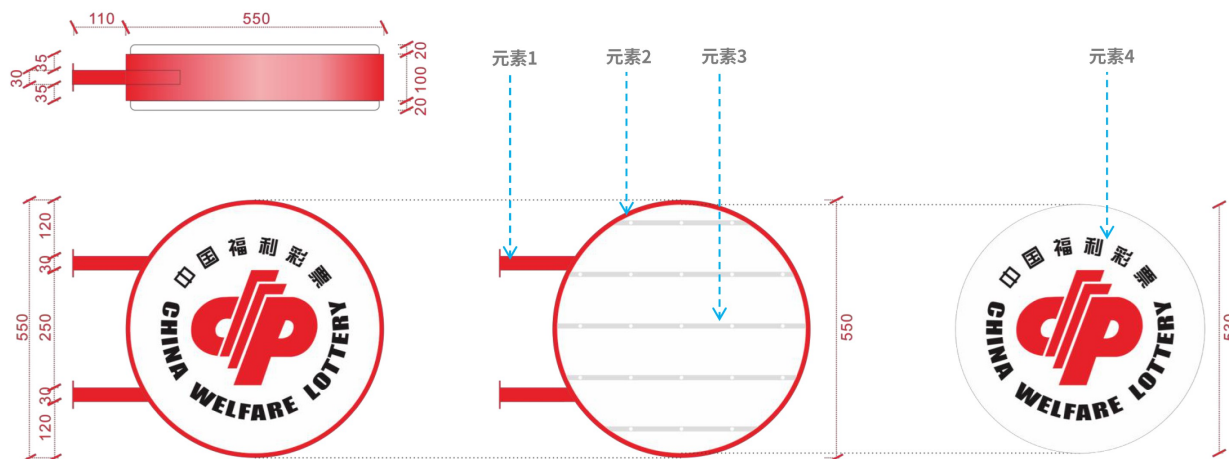

(上图) 壁挂侧招双面灯箱由以下几个部分组成:

- 元素1——30mm 直径福彩品牌标志红色烤漆金属侧挂支架
- 元素2——40mm 宽度折边福彩品牌标志红色烤漆金属边框
- 元素3——双面5000k 变压LED，壁挂支架内走线（注：横竖间距相等）
- 元素4——一体成型吹塑灯壳，单面凸20mm 厚

店招规范

横式灯箱



(上图) 整体灯箱招牌由以下几个部分组成:

元素1——户外刀刮布做高精写真(优点:画面清晰细腻、色彩鲜艳、饱和度、透光无花纹、高强度、延展性好、柔韧性强。)

元素2——成品卡布铝质边框

元素3——5000k变压LED(注:横竖间距距离相等)

元素4——字体采用资源圆体-Medium(字号大小按照实际门头比例调整)

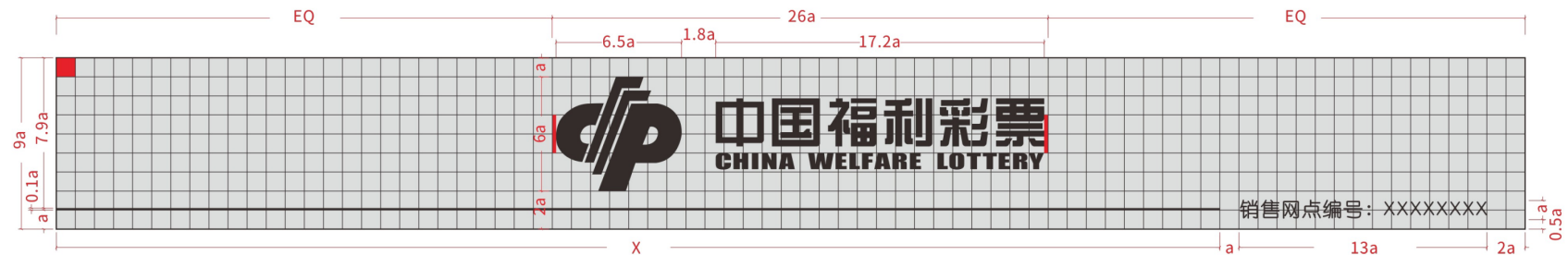

(上图) 为更加清晰的传播福彩品牌标志, 上下必须保持一个最小尺寸的空白空间, 该空间称为限制区域, 横向与竖向的限制区域用字母“a”表示, 该区域内不得出现任何文字、符号和其它图形元素; 在横向与竖向的比例中, 一宫格为 $a \times a$, 若出现数字 $\times a$ 的区域则为固定比例, 高度可随固定比例整体缩放, 横向比例“X”区域可随现场尺寸宽窄程度横向增减; 注: “■”为 $\leq a$ 的区域。EQ为等分数值。

I-4
灯箱规范
竖版壁挂灯箱

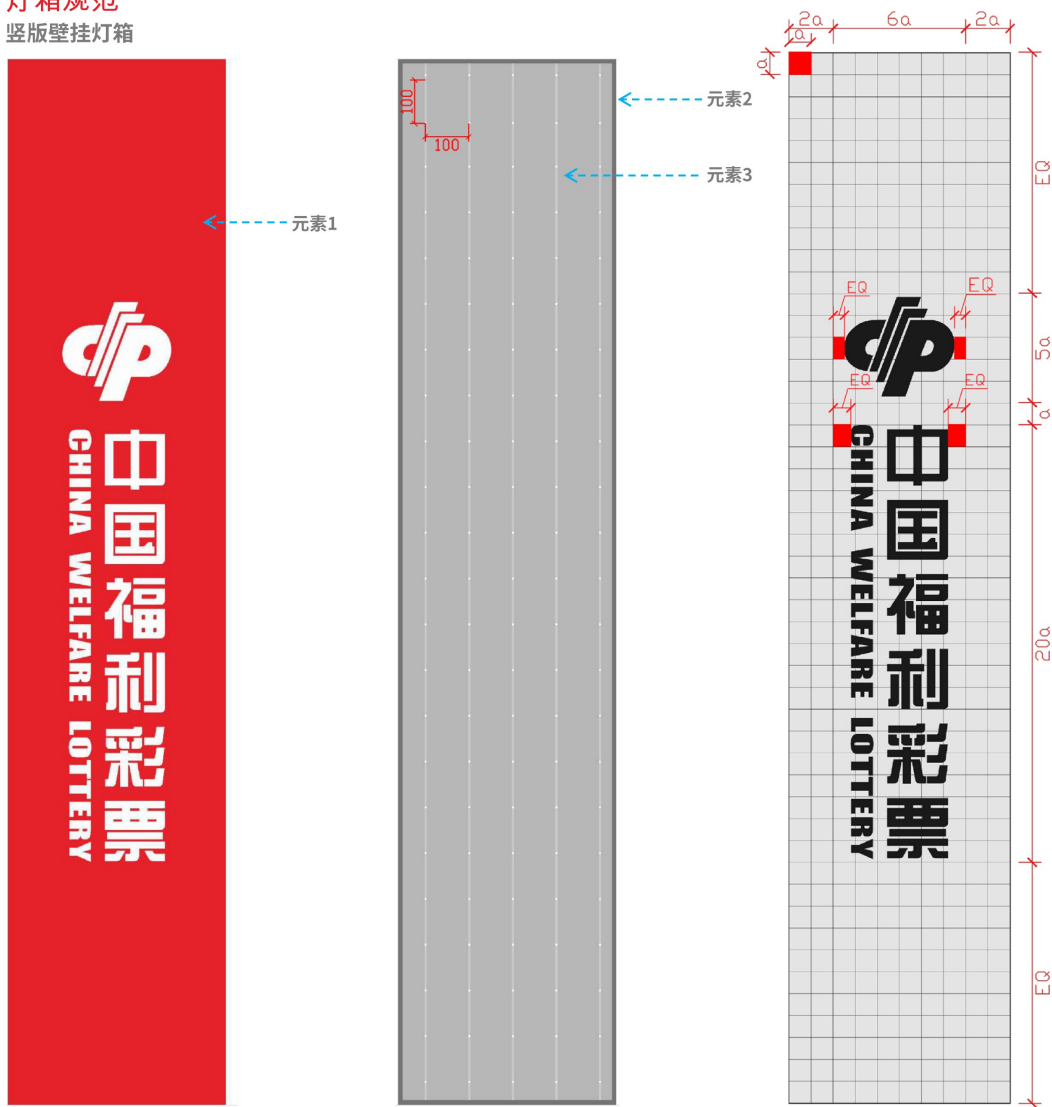

(左图) 整体灯箱招牌由以下几个部分组成:

- 元素1——户外刀刮布做高精写真 (优点: 画面清晰细腻、色彩鲜艳、饱和度高、透光无花纹、高强度、延展性好、柔韧性强。)
- 元素2——成品卡布铝质边框
- 元素3——5000k 变压LED (注: 横竖间距距离相等)

(右图) 为更加清晰的传播福彩品牌标志, 上下必须保持一个最小尺寸的空白空间, 该空间称为限制区域, 横向与竖向的限制区域用字母“a”表示, 该区域内不得出现任何文字、符号和其它图形元素; 在横向与竖向的比例中, 一宫格为 $a \times a$, 若出现数字 a 的区域则为固定比例, 高度可随固定比例整体缩放, “EQ”为等分的缩写, 横向比例“EQ”区域可随现场尺寸宽窄程度横向增减; 注: “■”为 $\leq a$ 的区域。

I-5
吊牌规范

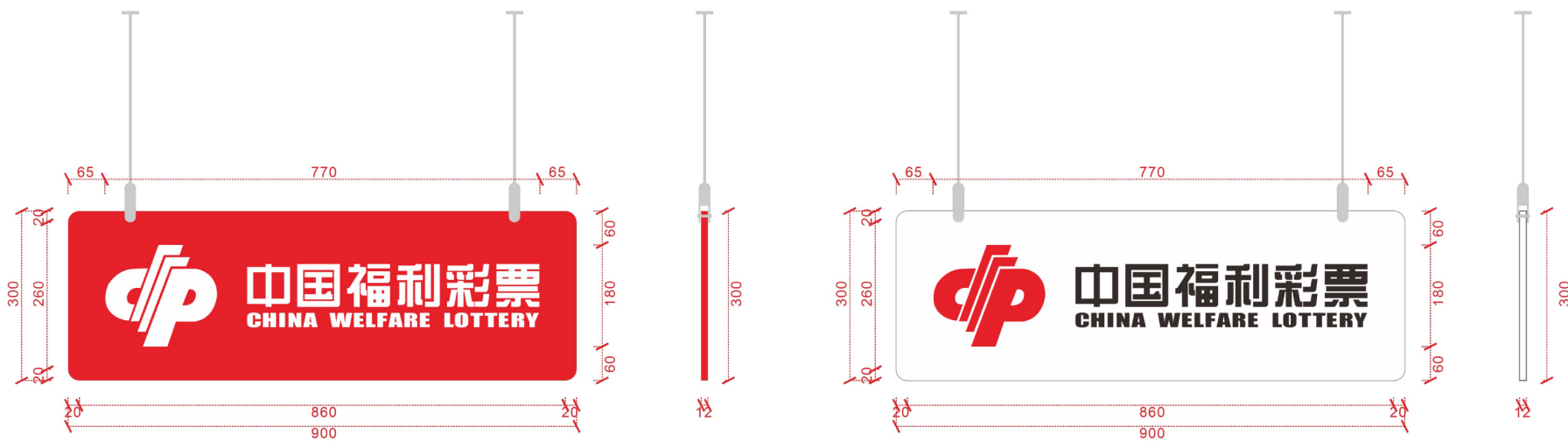

规范说明：红色吊牌材质为福彩品牌标志红色亚克力半雕20mm厚度，福彩品牌标志为白色；透明吊牌材质为20mm厚透明亚克力半雕，福彩品牌标志CP图标为福彩品牌标志红色，福彩品牌标志文字为福彩品牌标志黑色；
下口离地2400mm高度向上安装，上图所有尺寸为数字时，为定值不可变更。

I-6

展陈道具规范

即开票、电脑票终端设备组合售卖台最全功能模块效果图示意



A-1 大尺寸即开票、电脑票终端设备组合售卖台

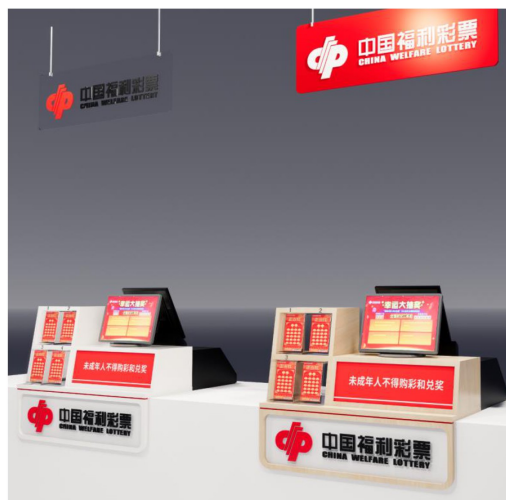

A-2 中尺寸即开票、电脑票终端设备组合售卖台



A-3 小尺寸即开票、电脑票终端设备组合售卖台

规范说明：为满足不同空间放置需求，将即开票、电脑票终端设备组合售卖台分为：A-1 大尺寸即开票、电脑票终端设备组合售卖台、A-2 中尺寸即开票、电脑票终端设备组合售卖台、A-3 小尺寸即开票、电脑票终端设备组合售卖台三种不同尺寸样式组合售卖台。

I-6

展陈道具规范

A-1 大尺寸即开票、电脑票终端设备组合售卖台效果图示意

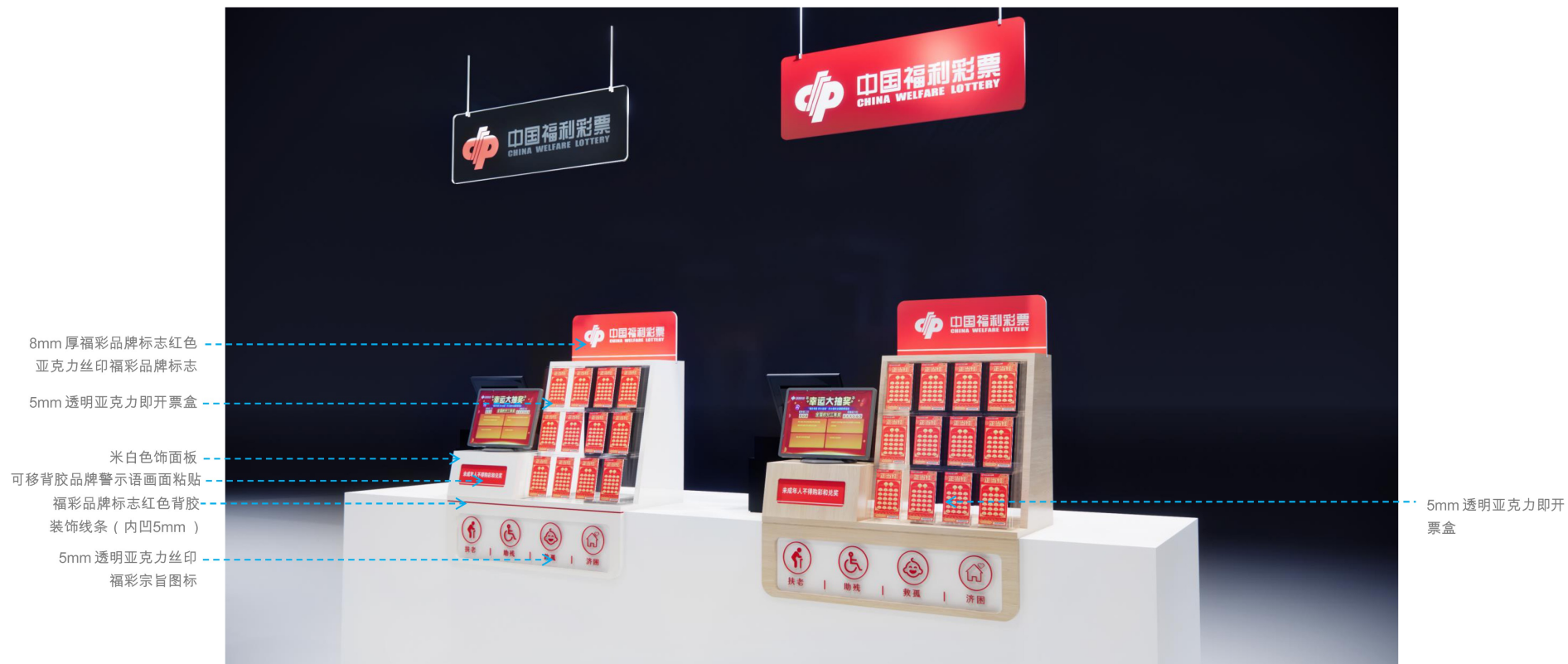

规范说明：米白色烤漆展示柜对应透明亚克力吊牌，木纹色展示柜对应红色烤漆板吊牌，不得随意搭配。

I-6

展陈道具规范

C-1 独立型电脑票终端设备展示售卖台效果图示意

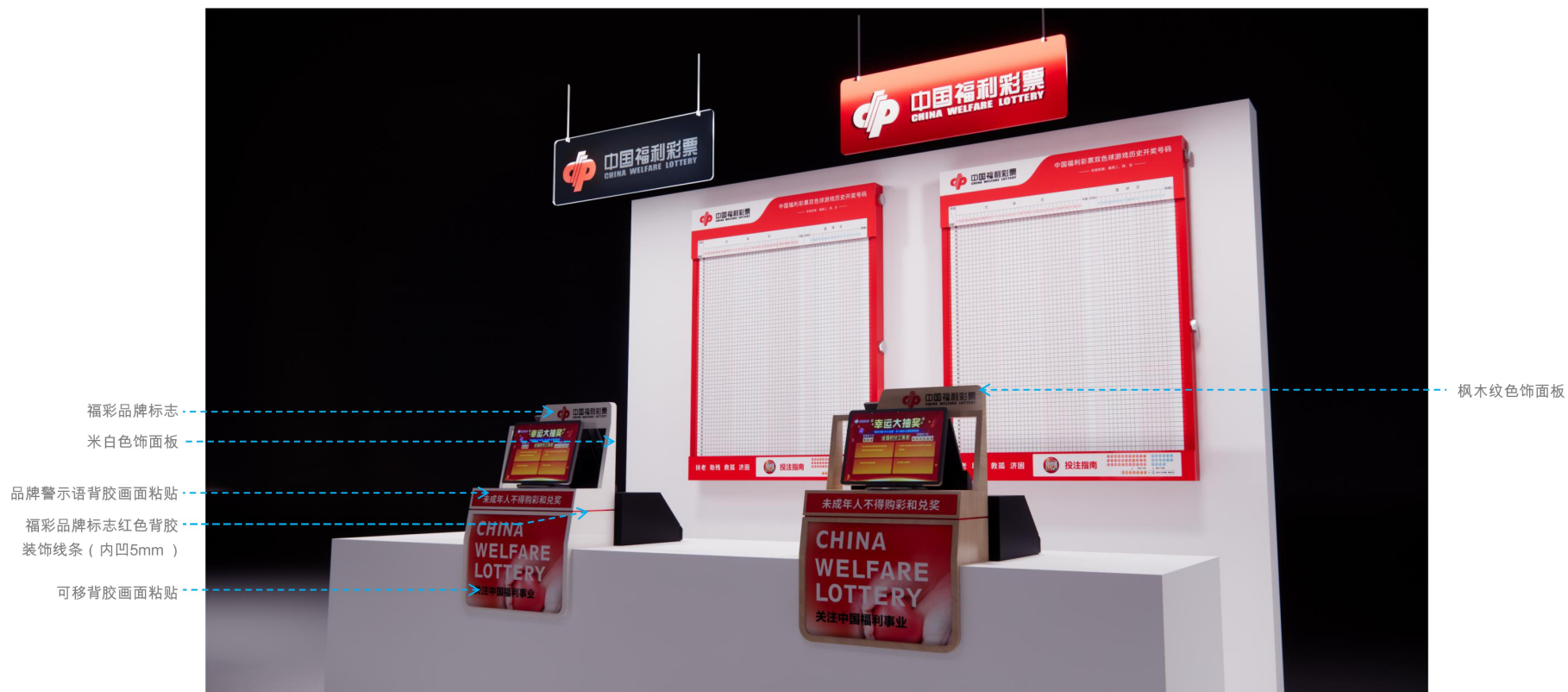

规范说明：米白色烤漆展示柜对应透明亚克力吊牌，木纹色展示柜对应红色烤漆板吊牌，不得随意搭配。

I-6

展陈道具规范

C-1 独立型电脑票终端设备展示售卖台规范尺寸图

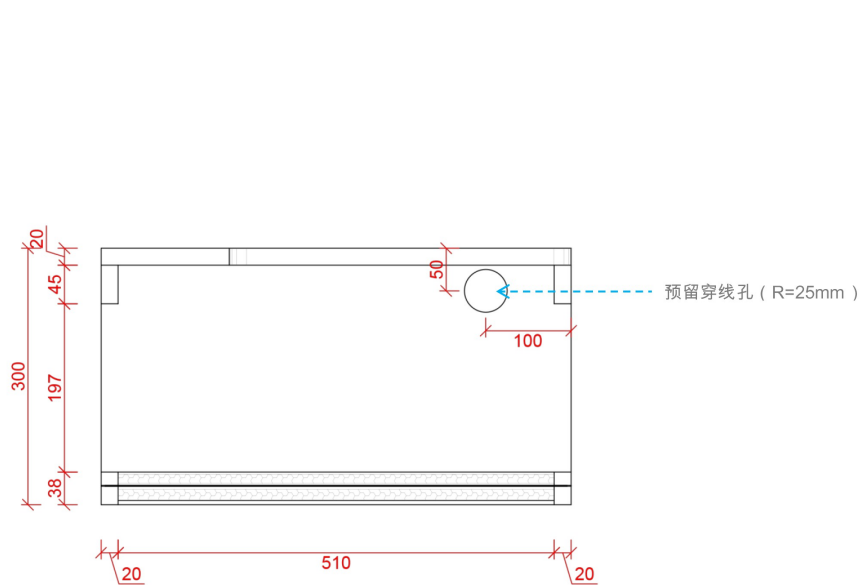

俯视图

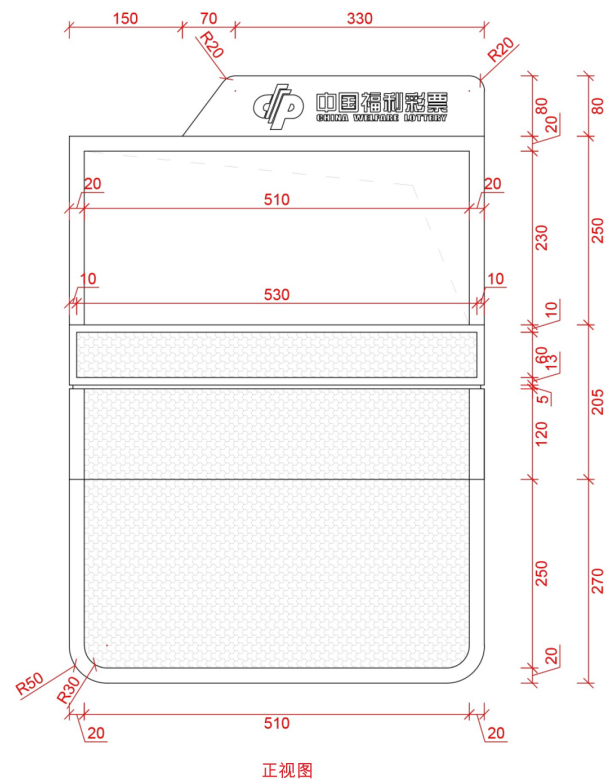

正视图

规范说明：图中尺寸标注为数字时，为定值不可变更。

I-6

展陈道具规范

C-1 独立型电脑票终端设备展示售卖台规范尺寸图

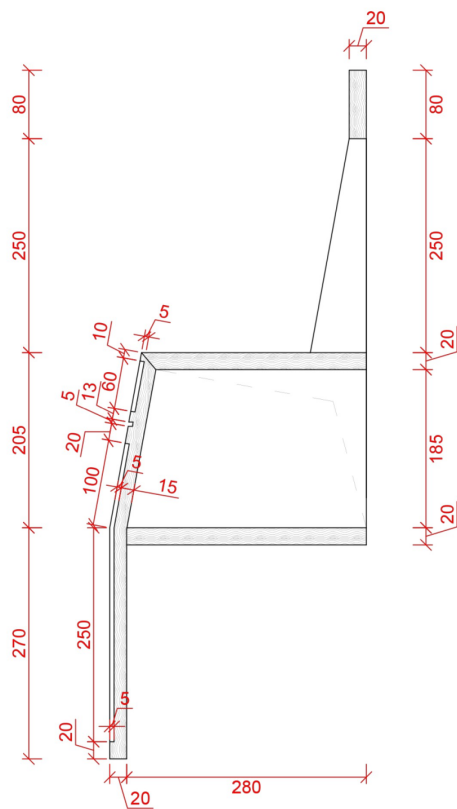

侧视图结构图

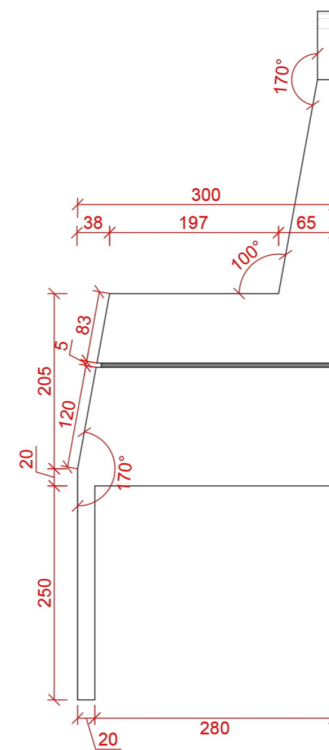

侧视图

规范说明：图中尺寸标注为数字时，为定值不可变更。

I-6

展陈道具规范

双面电脑票终端设备亚克力盒示意



D1双面电脑票终端设备亚克力盒

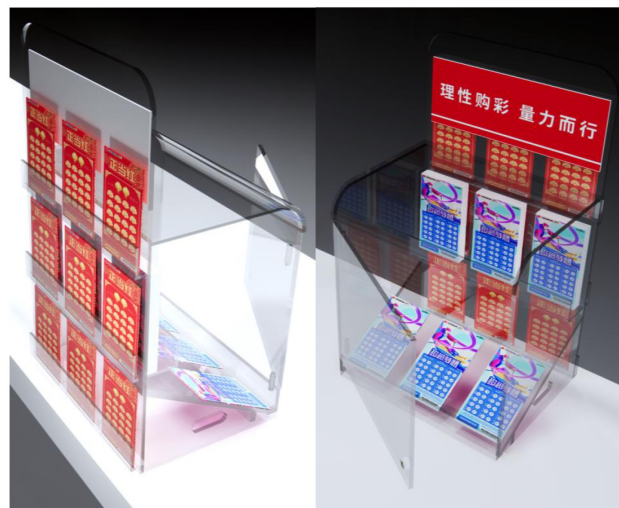

D2双面即开票亚克力盒



D3废票箱

规范说明：双面电脑票终端设备亚克力盒共分为：D1双面电脑票终端设备亚克力盒、D2双面即开票亚克力盒、D3废票箱三个部分。

I-6
展陈道具规范

D-1 双面电脑票终端设备亚克力盒效果图示意

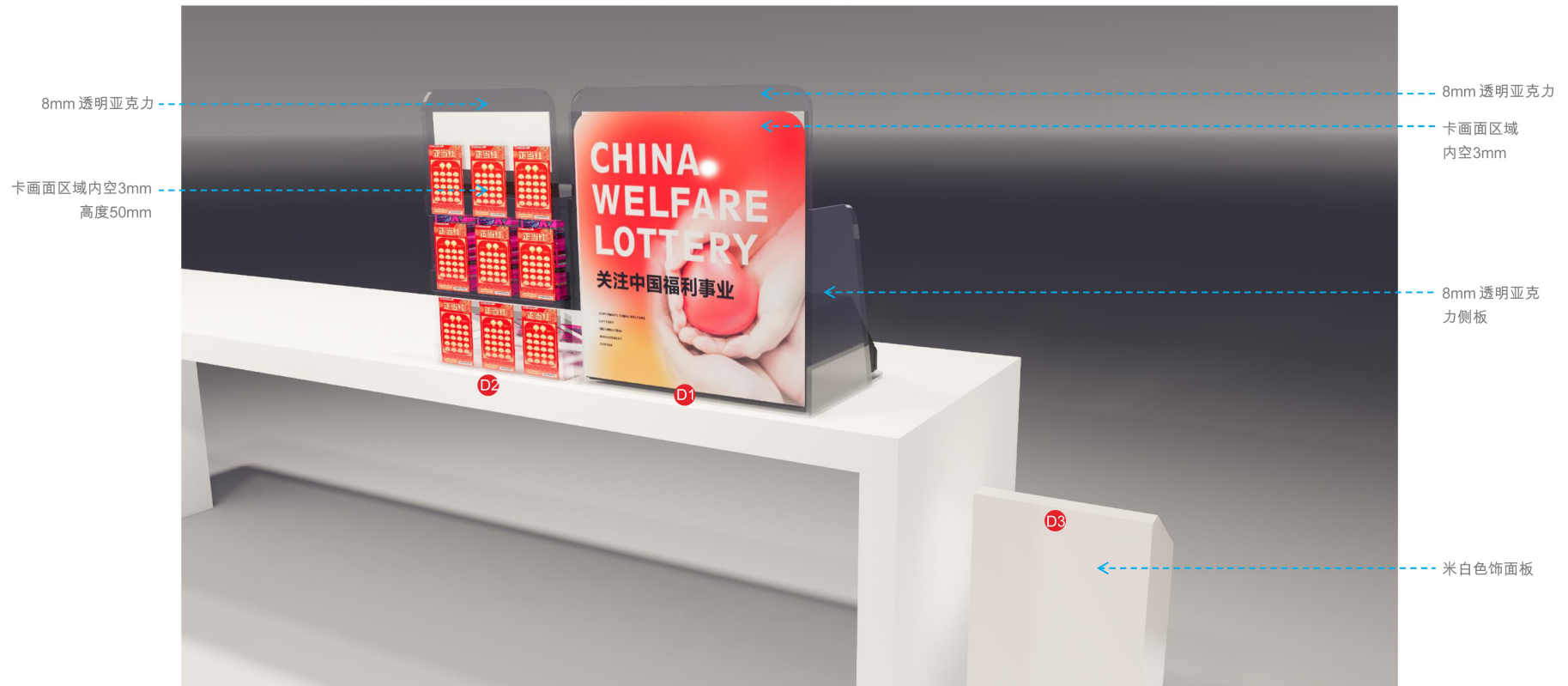

- D1 双面电脑票终端设备亚克力盒
- D2 双面即开票亚克力盒
- D3 废票箱

I-6

展陈道具规范

D-1 双面电脑票终端设备亚克力盒效果图示意

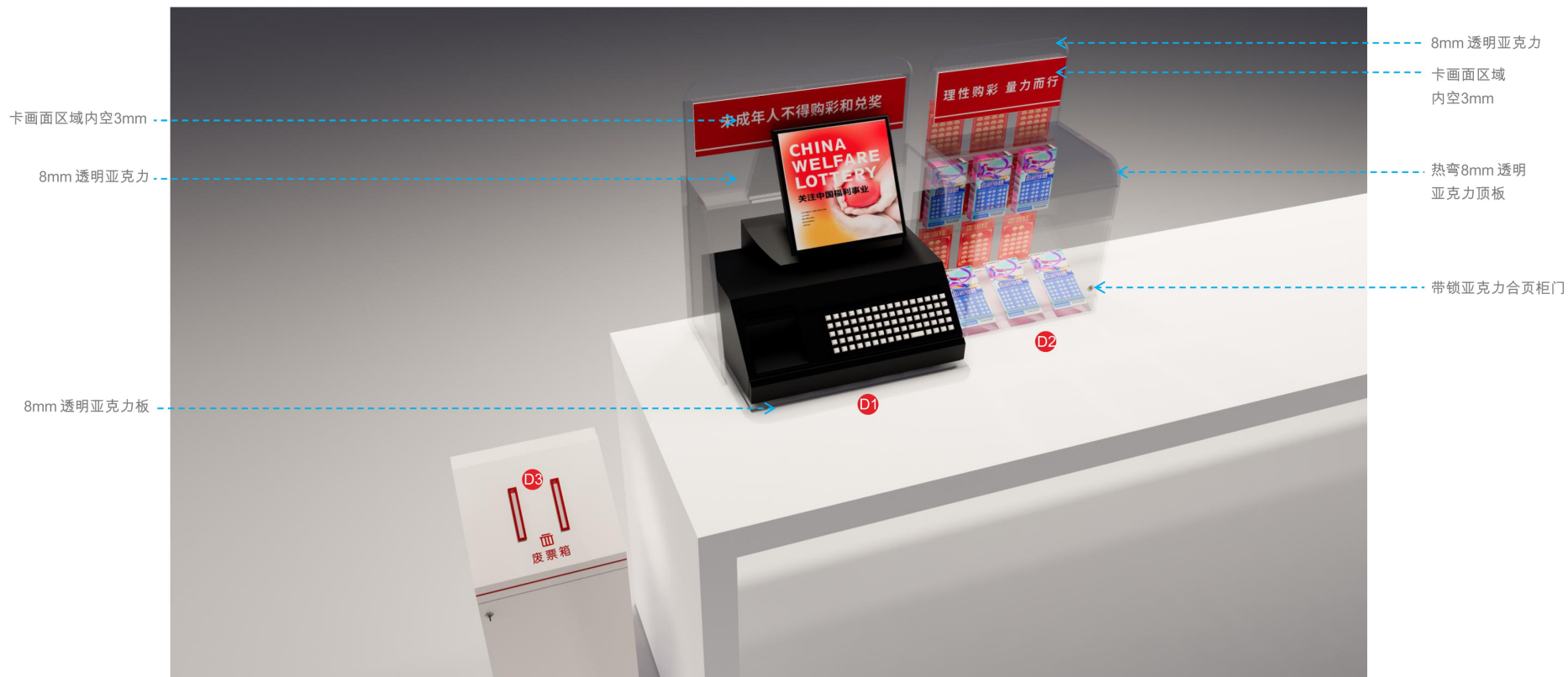

- D1 双面电脑票终端设备亚克力盒
- D2 双面即开票亚克力盒
- D3 废票箱

I-6

展陈道具规范

D-1 双面电脑票终端设备亚克力盒尺寸图

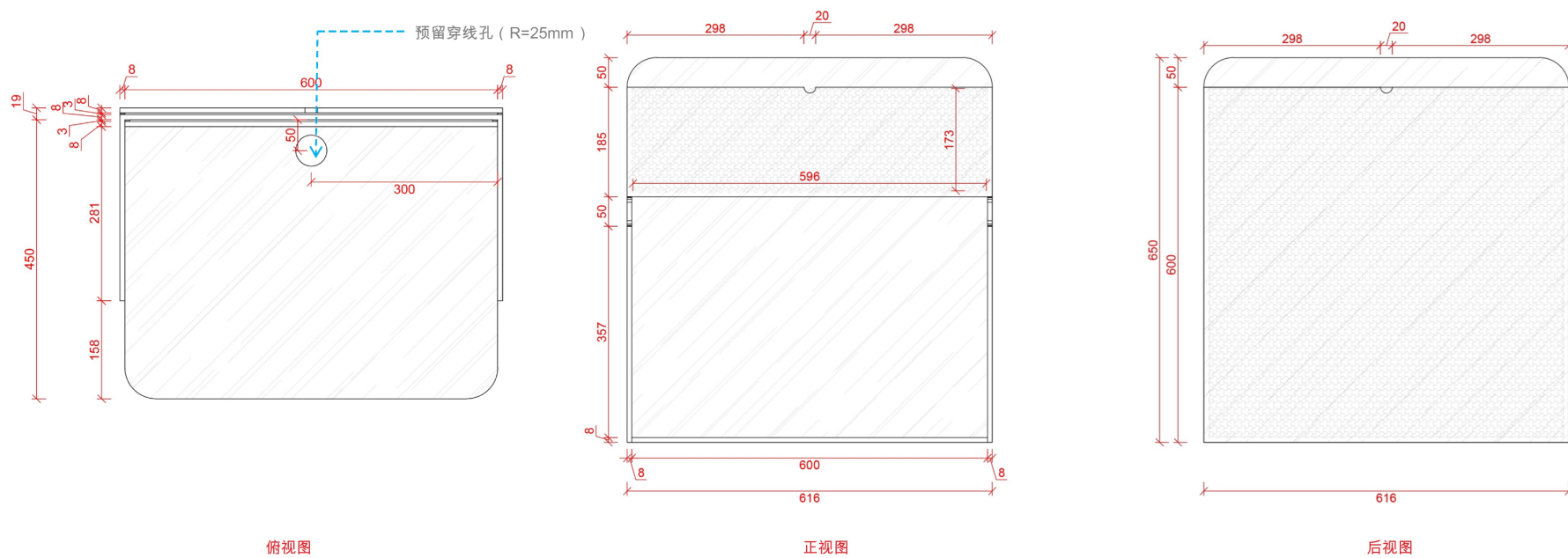





规范说明：图中尺寸标注为数字时，为定值不可变更。

I-7
功能模块布置选配说明表

	示意样图	名称	必选	可选	备注
门头		壁挂侧招双面灯箱	●		店招样式四选二或四选一, 详见 1-4灯箱规范
		单面横式灯箱	●		
		双面悬挂式灯箱	●		
		单面竖式灯箱	●		
定制吊牌		红色吊牌	●		吊牌颜色二选一, 详见 1-5吊牌规范
		透明吊牌	●		

I-7
功能模块布置选配说明表

	示意样图	名称	必选	可选	备注
展陈道具		A-1 大尺寸即开票电脑终端设备组合售卖台		●	不同模块按需选配 详见I-6展陈道具规范
		A-2 中尺寸即开票电脑终端设备组合售卖台		●	
		A-3 小尺寸即开票电脑终端设备组合售卖台		●	
		B-1 大尺寸即开票展示售卖台		●	
		B-2 中尺寸即开票展示售卖台		●	
		B-3 小尺寸即开票展示售卖台		●	

I-7
功能模块布置选配说明表

	示意样图	名称	必选	可选	备注
展陈道具		C-1 独立型电脑票终端设备展示售卖台		●	不同模块按需选配 详见I-6展陈道具规范
		D-1 双面电脑票终端设备亚克力盒		●	
		D-2 双面即开票亚克力盒		●	
		D-3 废票箱		●	
		A9 弧形亚克力即开票展示盒		●	

中国福利彩票（岛形店） 空间设计规范手册

A-1.1
分类说明

根据人流动线及构成形式将岛型店拆分为“O”型、“U”型、“L”型、“一”型、四大类型岛型店。

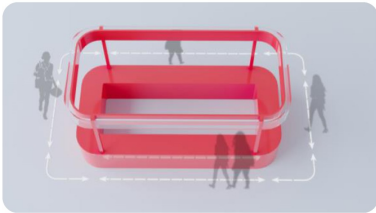
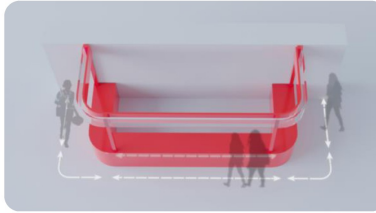
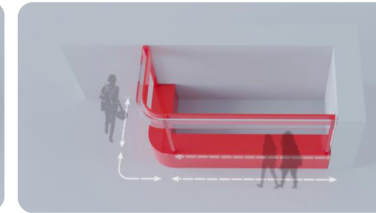
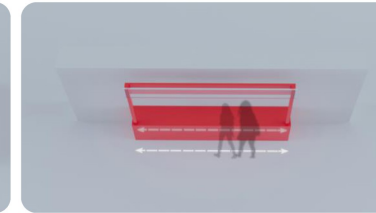
<p>类型</p>				
<p>说明</p>	<p>“O”型岛型店</p> <p>居中放置，人流从四面经过，前、后、左、右均有人流行经</p>	<p>“U”型岛型店</p> <p>背靠墙（柱子、栏杆等）人流只能从前、左、右三面行经</p>	<p>“L”型岛型店</p> <p>两侧靠墙（柱子、电梯间、楼梯间、转角墙面）人流只能从前、一侧面两面行经</p>	<p>“一”型岛型店</p> <p>放置于长条形场地区，岛型店宽度受限时使用，人流只能从前面行经</p>

效果图

“0”型岛型店效果图



A-3.1

整体造型比例尺寸规范

整体平面尺寸规范图

- 01 销售辅助设备柜
- 02 岛台暗藏翻板门 (进出口)
- 03 打卡墙
- 04 操作柜台
- 05 桌面道具
- 06 地台

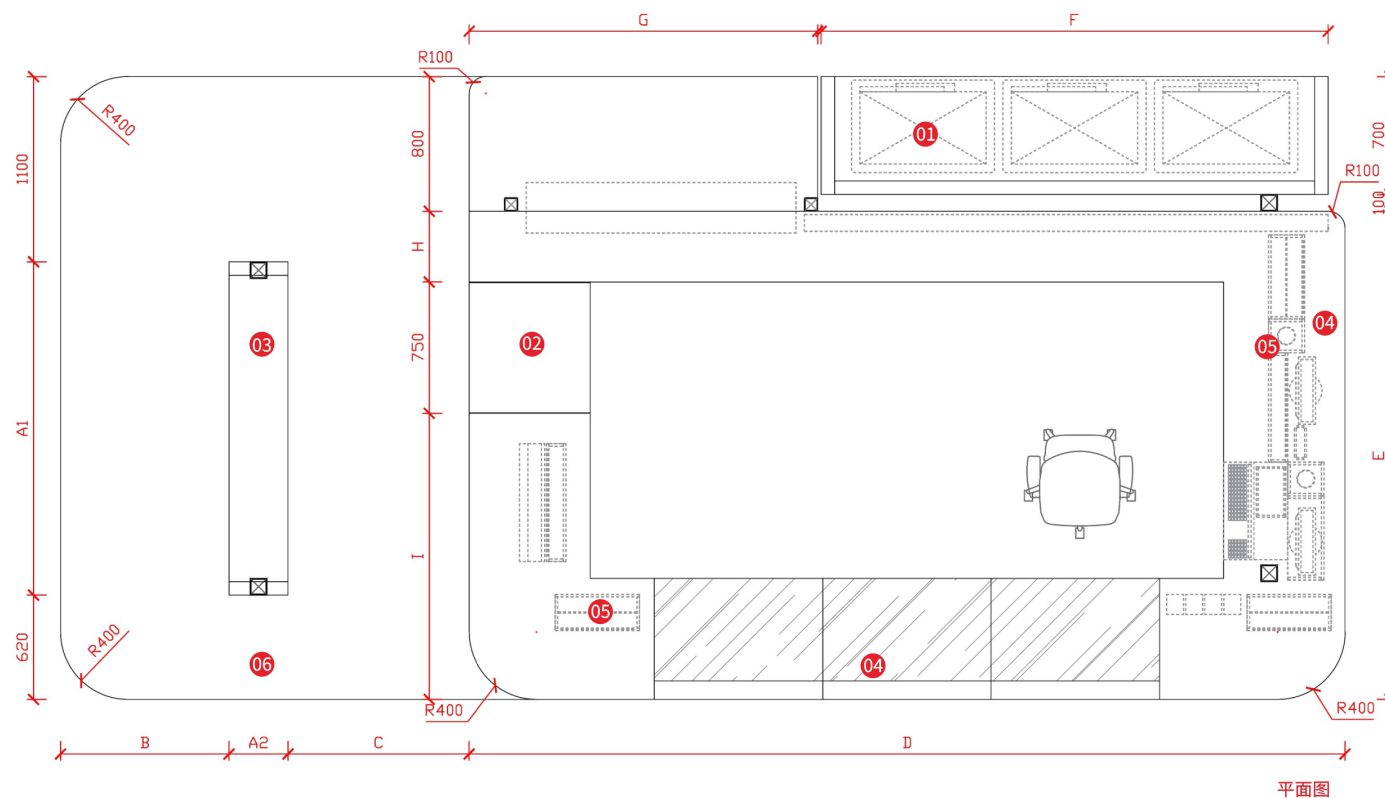

平面图

规范说明：通过整体平面尺寸规范限定整体平面长宽比例，以保证不同岛型店长宽比例的协调性，图中尺寸标注为数字时，为定值不可变更。A1为打卡墙宽度，A2为打卡墙厚度，规范详见A-3.5打卡墙区设计规范。B为IP形象放置区位置宽度，取值范围=IP形象宽度+100mm（IP形象宽度以实际摆放IP形象大小为准，100mm为定值安全距离），IP形象大小规范及放置位置规范详见A-3.4打卡墙区设计规范。C为人行过道宽度，取值范围=800~1500mm（C<800mm时取消打卡墙设置）。D、E、F、G、H、I为柜台长宽尺寸，具体规范详见A-4.1柜体规范。

效果图

“U”型岛型店效果图



左前侧面效果图



右后侧面效果图



左前侧面效果图



正面效果图

A-5.1

功能模块组合规范示意

“U”型岛型店整体平面尺寸规范图

- 01 背景墙
- 02 岛台暗藏翻板门 (进出口)
- 03 带翻转插座模块岛台柜
- 04 桌面道具
- 05 即开票抽屉柜
- 06 转角柜
- 07 岛台背柜

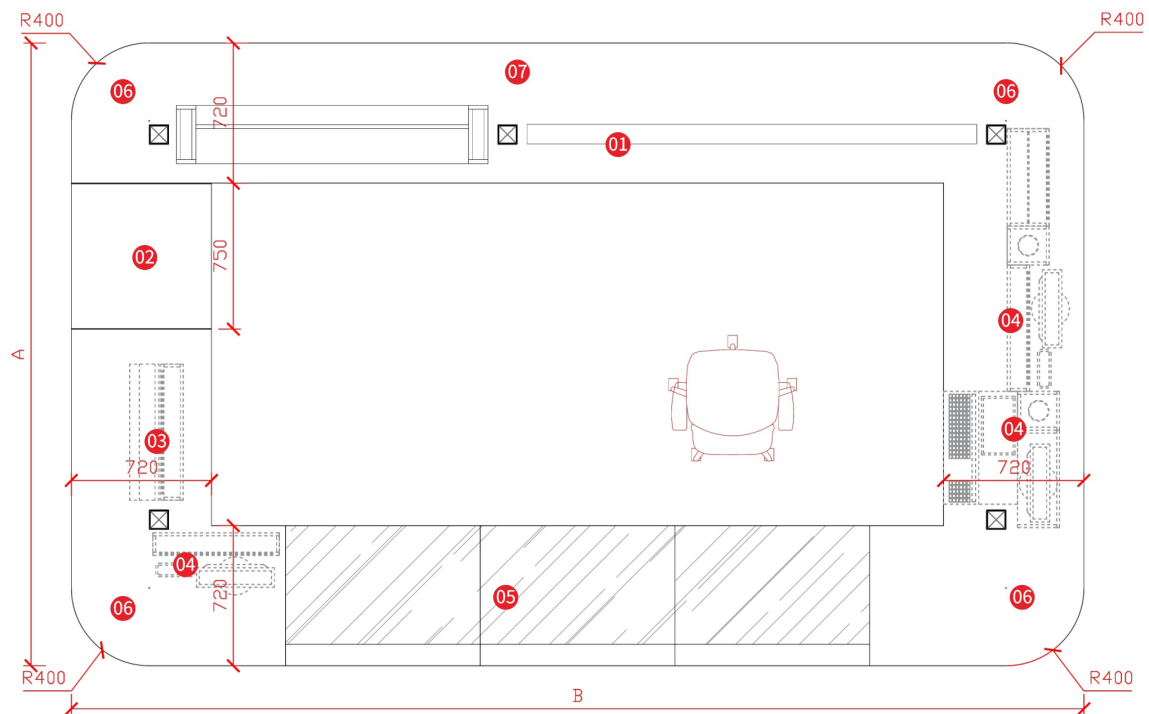

“U”型岛型店平面图

规范说明：图中尺寸标注为数字时，为定值不可变更。A值为总宽，A取值范围=1800~4500mm。B值为总长，B取值范围=2640~6000mm。立面规范详见A-3.1整体造型比例尺寸规范、A-3.2门头设计规范、A-3.3背景墙设计规范。

效果图

“L”型岛型店效果图



右前侧面效果图



正面效果图

A-6.1

功能模块组合规范示意

“L”型岛型店整体平面尺寸规范图

- 01 背景墙
- 02 岛台暗藏翻板门（进出口）
- 03 带翻转插座模块岛台柜
- 04 桌面道具
- 05 即开票抽屉柜
- 06 转角柜

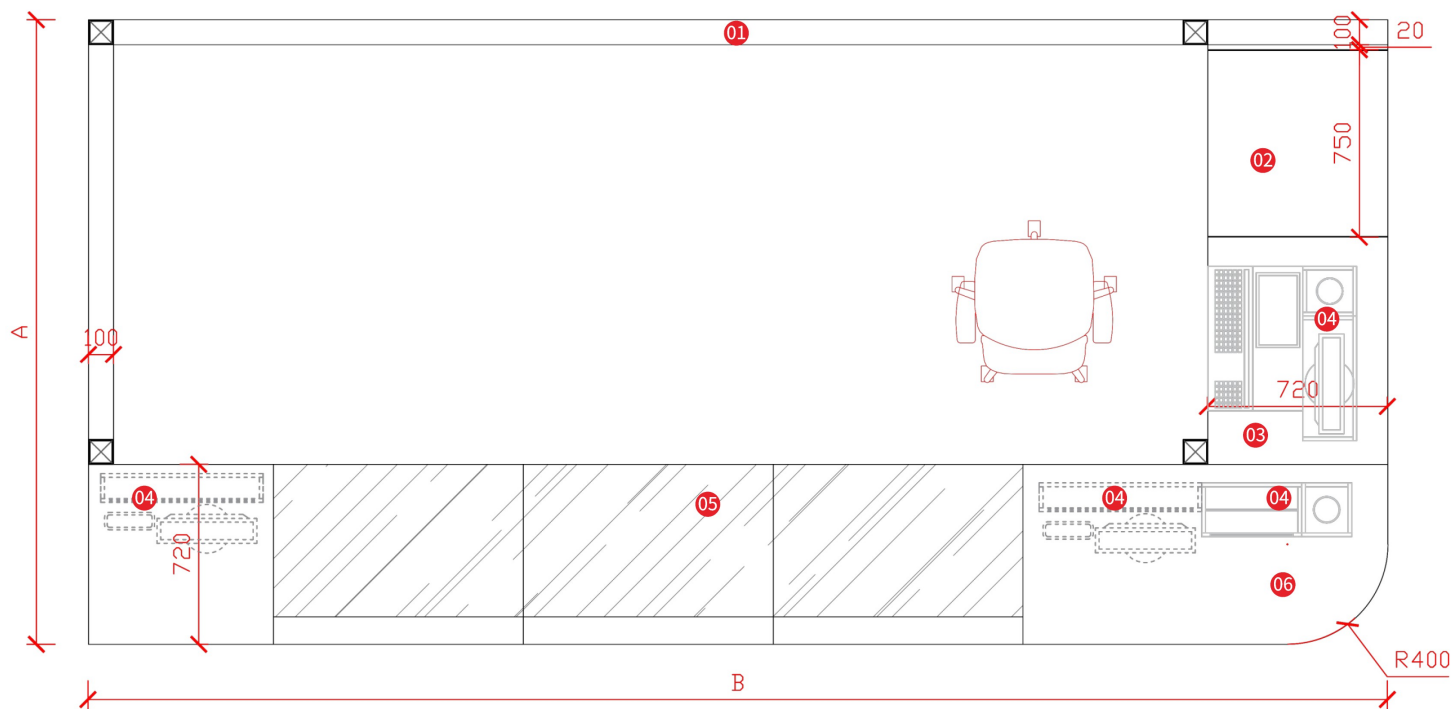

“L”型岛型店平面图

规范说明：图中尺寸标注为数字时，为定值不可变更。A值为总宽，A取值范围=1500~3500mm。B值为总长，B取值范围=2640~6000mm。立面规范详见A-3.1整体造型比例尺寸规范、A-3.2门头设计规范、A-3.3背景墙设计规范。

效果图

“一”型岛型店效果图



左侧面效果图

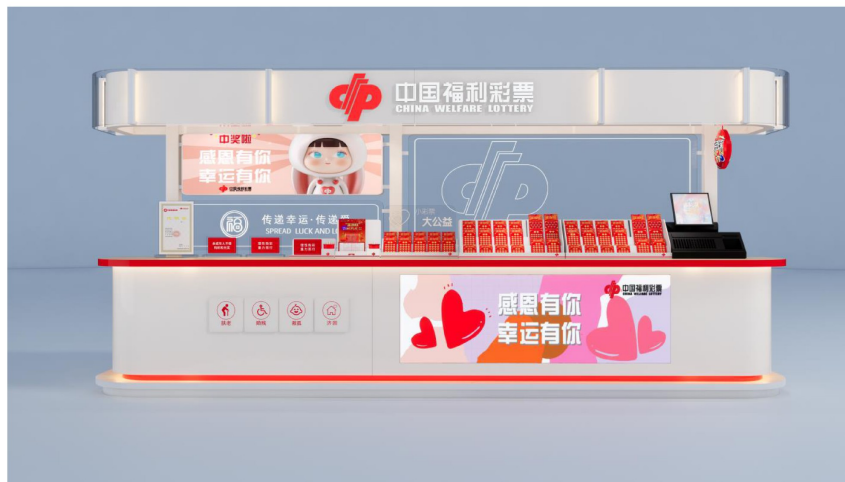

正面效果图



左前面效果图



正面效果图

A-7.1

功能模块组合规范示意

带打卡区、带可移动服务台“一”型岛型店整体平面尺寸规范图

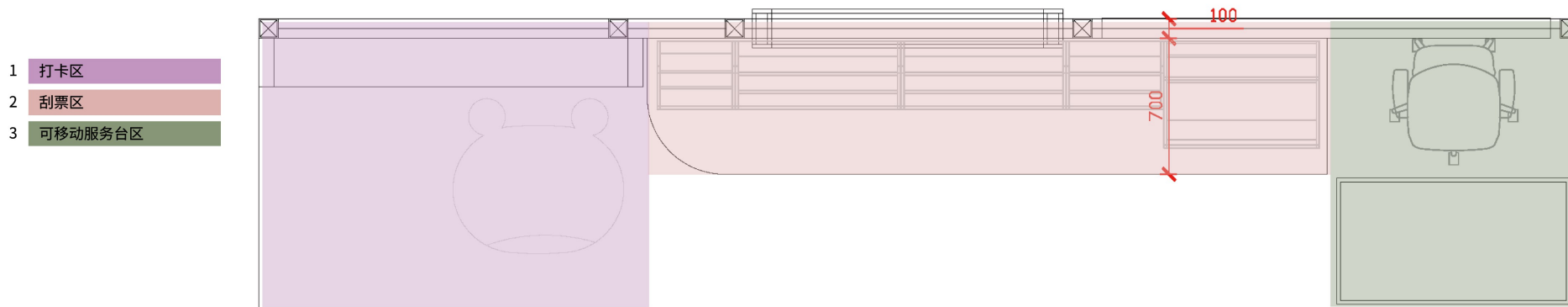

“一”型岛型店平面图（可移动服务台打开模式）

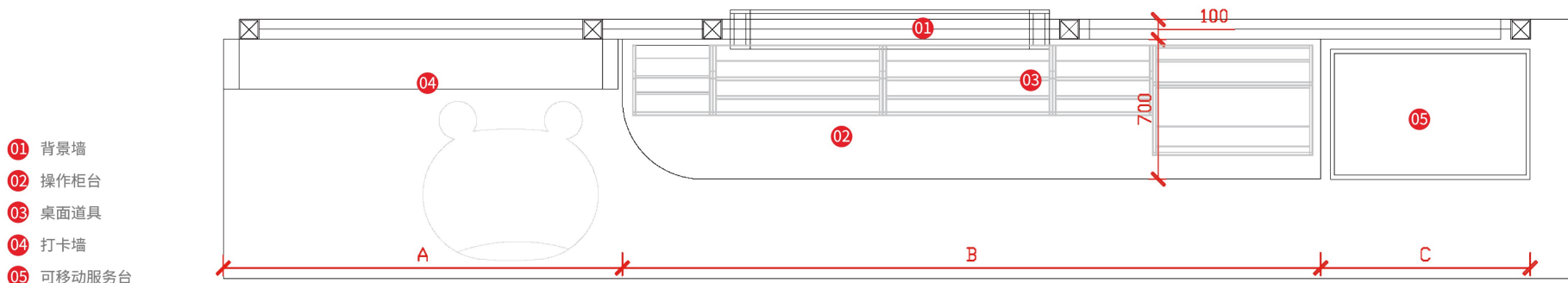





“一”型岛型店平面图（可移动服务台收起模式）

规范说明：图中尺寸标注为数字时，为定值不可变更。打卡区、可移动服务台区为选配区域。A值为打卡区尺寸，打卡区规范详见C-3.5。B值为地台到柜体宽度，B取值范围=350~800mm，C值为可移动服务台区长度，C取值范围=800~1500mm，可移动服务台详见A-4.1柜体规范。立面规范详见A-3.1整体造型比例尺寸规范、A-3.2门头设计规范、A-3.3背景墙设计规范。

A-2.4

功能模块布置选配说明表

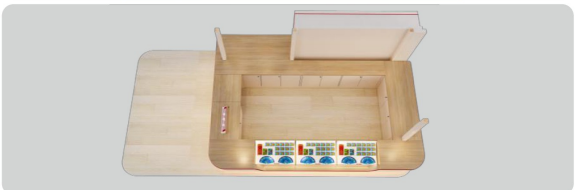
主要构成 模块	示意样图	名称	必选	可选	备注
		亚克力板造型门头 (标准版) 烤漆板造型门头 (常规版)	● 两种形式 二选一		详见岛型店 A-3 造型比例尺寸规范 2 门头设计规范
		背景墙模块	●		详见岛型店 A-3 造型比例尺寸规范 3 背景墙设计规范
		竖版打卡墙模块		●	两种形式二选一 详见岛型店 A-3 造型比例尺寸规范 4 打卡墙设计规范
		横版打卡墙模块		●	两种形式二选一 详见岛型店 A-3 造型比例尺寸规范 4 打卡墙设计规范
		柜体组合模块	●		详见岛型店 A-4 功能模块制作工艺规范 1 柜体规范

A-2.4

功能模块布置选配说明表

空间放置位置示意及说明	名称	示意样图	必选	可选	备注
<div data-bbox="392 534 936 837" style="text-align: center;"> </div> <div data-bbox="232 826 338 887" style="text-align: center; color: red; font-weight: bold;"> 福彩品牌物料 </div> <div data-bbox="398 986 884 1145" style="margin-top: 20px;"> <p>① 福彩宗旨图标牌: 安装于面向人流主视觉柜台上。</p> <p>② 装饰吊牌: 吊装于岛型店转角处门头下方。</p> <p>③ 福兔妹: 与打卡墙模块同时使用, 靠近打卡墙一侧放置。</p> <p>④ 代销证: 放置于背面柜台上, 或不影响刮票区域的柜台一角。</p> </div>	福彩宗旨图标牌		●		详见岛型店 A-4 功能模块制作工艺规范 1 柜体规范 A2 刮票台背柜
	装饰吊牌		●		详见岛型店 A-3 造型比例尺寸规范 2 门头设计规范 门头吊装装饰吊牌 尺寸规范
	福兔妹			●	详见岛型店 A-3 造型比例尺寸规范 4 打卡墙设计规范 打卡墙效果图示意
	代销证		●		详见岛型店 A-3 造型比例尺寸规范 3 背景墙设计规范 背景墙模块单独尺寸规范
	A8 品牌警示语标牌		●		详见中国福利彩票实体店 空间设计规范手册 桌面道具

A-4.3 其他设备放置要求

空间放置位置示意

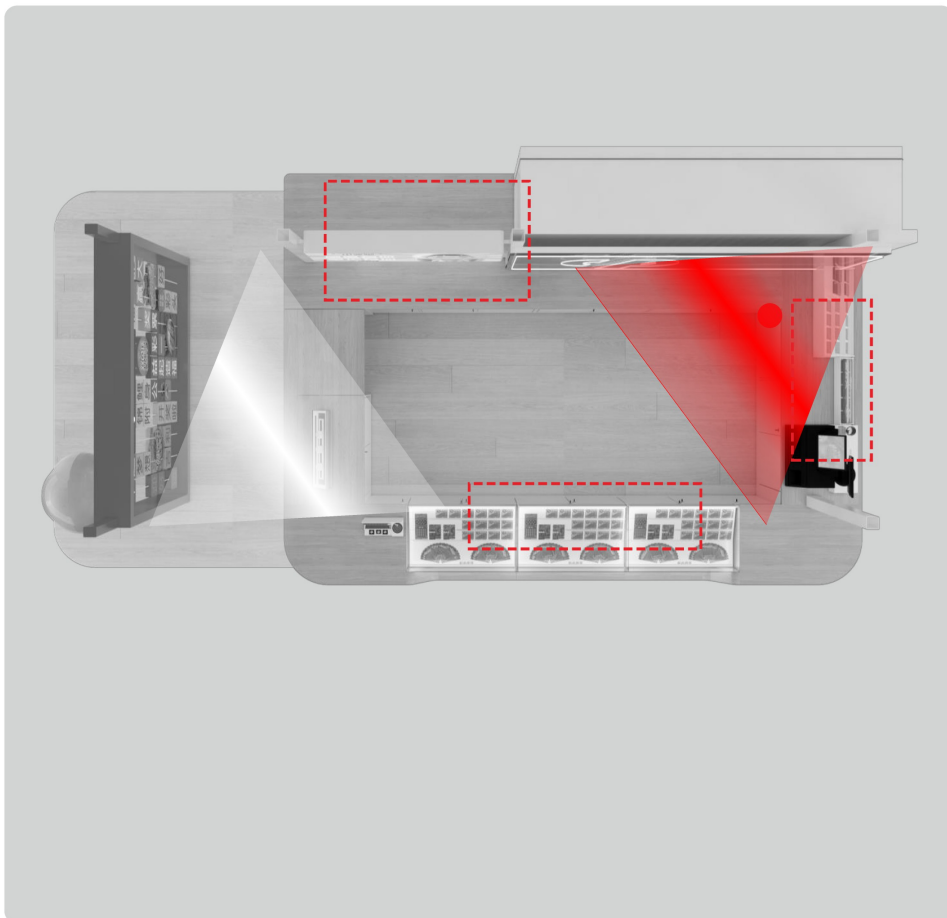

示意样图/说明



可移动干粉灭火箱 (内置干粉灭火器 2瓶)
 尺寸：400mm*200mm*600mm
 放置要求：放置于柜体角落处，不影响行动路线，不影响其他功能正常使用，需严格遵守相关消防法规要求根据店面面积放置对应数量灭火器。
 左图 ● 为建议放置位置示意点，按需放置即可。



摄像头
 安装于门头连接架上，摄像头连线网络线及电源线需暗藏处理。
 左图 ▼ 为摄像头安装位置建议，摄像头安装时需注意无死角覆盖，重点覆盖服务台售票区。



网络设备(光猫 /路由器)
 放置要求：地面接线放置于柜体内。
 切勿直接将网络接收/发射设备直接放置于桌面，地面上。
 左图 □ 为建议放置位置示意点，放置于示意点柜体内。

规范说明：当岛型店放置位置空间内有完善消防系统，且场地方有要求可不需要放置独立消防设备时，无需要选配可移动干粉灭火箱。

A-3.2

门头设计规范

烤漆板造型门头效果及材质参考示意



烤漆板造型门头效果图

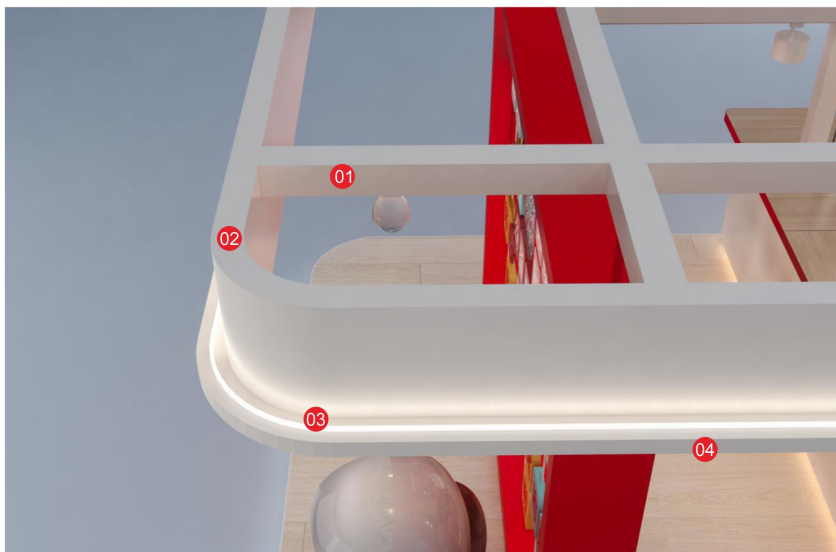

烤漆板造型门头效果图

- 01 顶面白色烤漆金属方通支架
- 02 顶面白色烤漆门楣板
- 03 暗藏灯带
- 04 顶面底部白色烤漆外凸檐板

烤漆板造型门头细节效果图

A-3.2

门头设计规范

烤漆板造型门头正面长度尺寸规范示意



400mm 高烤漆板造型门头长度尺寸规范示意图



500mm 高烤漆板造型门头长度尺寸规范示意图

规范说明：图中尺寸标注为数字时，为定值不可变更。烤漆板造型门头高度分为两种高度尺寸（400mm、500mm），门头长度EQ为等分可变区域，EQ取值范围以实际长度为准。

A-3.2

门头设计规范

烤漆板造型门头侧面长度尺寸规范示意



500mm高烤漆板造型门头长度尺寸规范示意图（中岛式放置）



400mm高烤漆板造型门头长度尺寸规范示意图（中岛式放置）

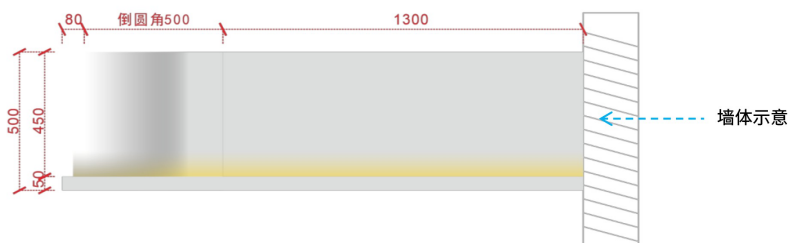

500mm高烤漆板造型门头长度尺寸规范示意图（靠墙放置）

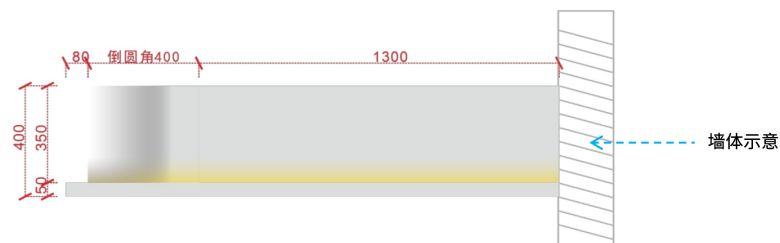

400mm高烤漆板造型门头长度尺寸规范示意图（靠墙放置）

规范说明：图中尺寸标注为数字时，为定值不可变更。烤漆板造型门头宽度分为两种高度尺寸（400mm、500mm）。

A-3.2

门头设计规范

烤漆板造型门头剖面尺寸图

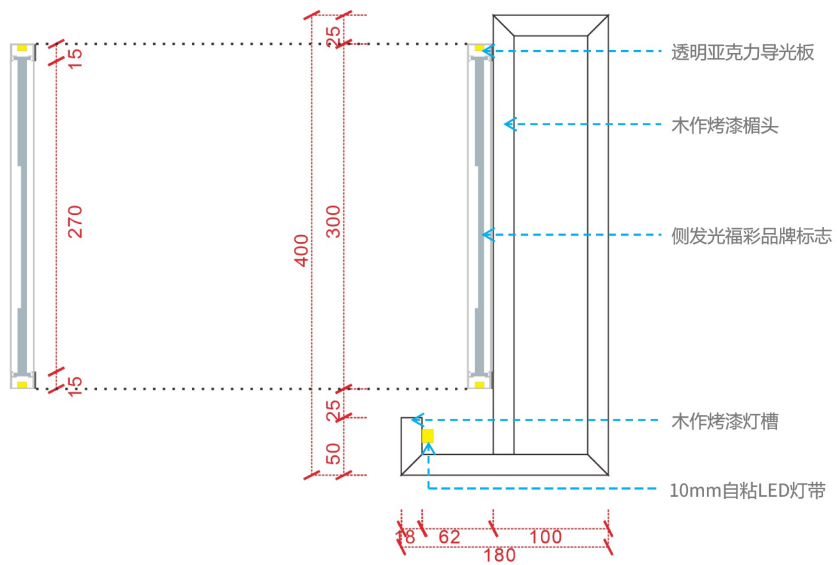

400mm高烤漆板造型门头剖面尺寸图

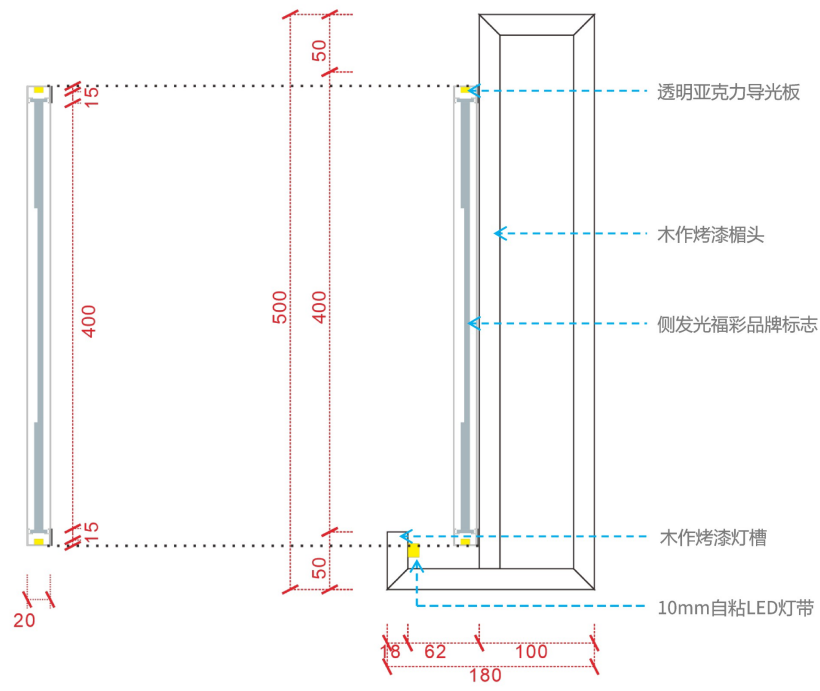

500mm高烤漆板造型门头剖面尺寸图

A-3.2

门头设计规范

门头双面装饰吊牌尺寸规范



400mm高造型门头配置吸塑灯箱尺寸图

500mm高造型门头配置吸塑灯箱尺寸图

A-3.3

背景墙设计规范

LED屏幕版本背景墙尺寸规范

- ① 定制双面LED屏幕，（建议清晰度为P2.0）；
- ② 8mm宣传语透明导光板；
- ③ 8mm福彩CP标志透明导光板；
- ④ 证件展示盒。

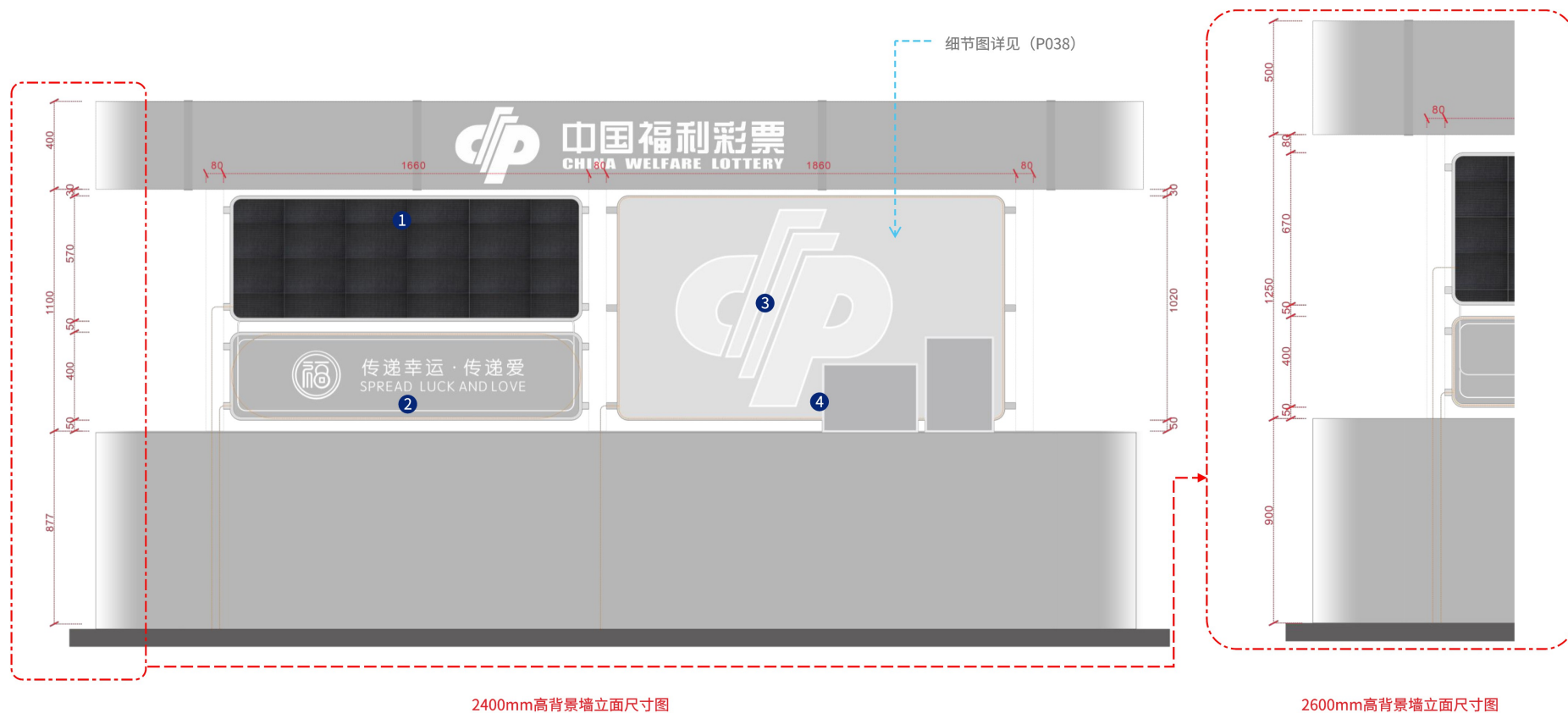

规范说明：岛型店背景墙主要分为：背景墙定制LED屏悬挂区、宣传语透明导光板、定制福彩CP标志透明导光板三部分构成；如岛台背景墙后不可放置销售辅助设备时，CP标志模块选用8mm福彩CP标志透明导光板。

A-3.3

背景墙设计规范

背景墙模块单独尺寸规范

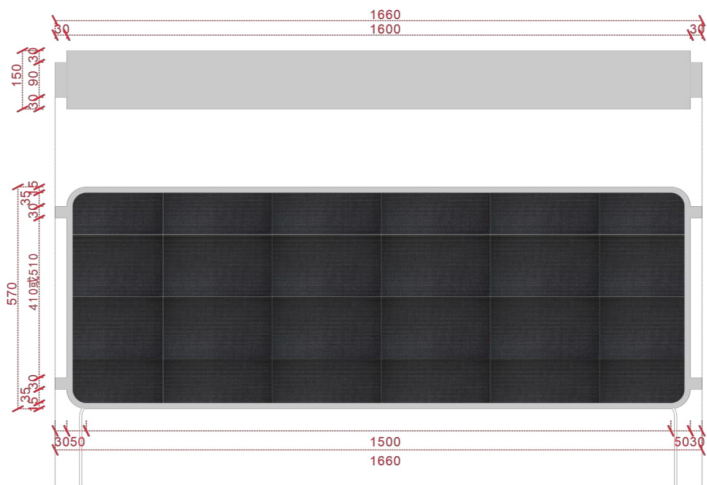

定制双面LED屏幕模块尺寸规范 (建议清晰度为P2.0)

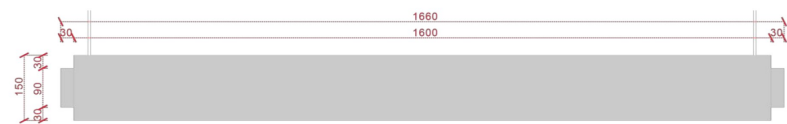

定制双面广告卡布灯箱模块尺寸规范



定制8mm宣传语透明导光板模块尺寸规范

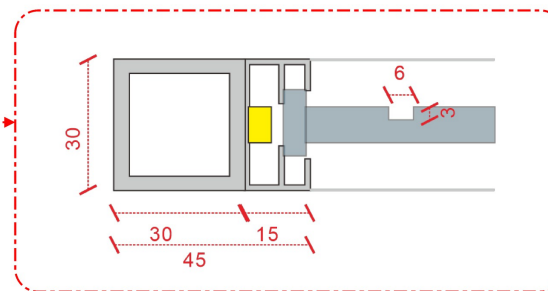

定制8mm宣传语透明导光板模块连接细节剖面图

A-4.1

柜体规范

“O”型岛型店柜台说明图

柜体选用说明									
示意图									
编号名称	A1 刮票台背柜	A2 岛台背柜	A3 岛台暗藏翻板门 (进出口)	A4 带灯箱岛台柜	A5 带翻转插座模块岛台柜	A6 转角柜	A7 即开票抽屉柜	A8 常规岛台柜	A9 地台
柜体使用说明	● 在最全功能“O”型岛型店中，与销售辅助设备柜配合使用	● 在最全功能“O”型岛型店或靠墙放置岛型店中使用。	● 除“一”型岛型店外其余岛型店进出口均需选配	● 岛型店中常规柜体，可放置于到新店中前、后、左、右任意面，同一岛型店中使用数量不得超过3个	● 可在岛型店两侧柜台上选配此功能模块	● 在岛型店中作为转角或柜台端头收边使用	● 可放置于岛型店正面使用，无打卡墙居中放置岛型店可放置于正面或背面使用	● 岛型店最基础构成柜体	● 仅作为示意根据实际需求选配

● 必选柜体
● 可选柜体

规范说明：不同岛型店在实际应用中，根据实际情况按需选配对应柜体。

A-4.1
柜体规范
A7 即开票抽屉柜说明图



A7即开票抽屉柜示意效果图

A-4.1
柜体规范

A7 即开票抽屉柜尺寸图

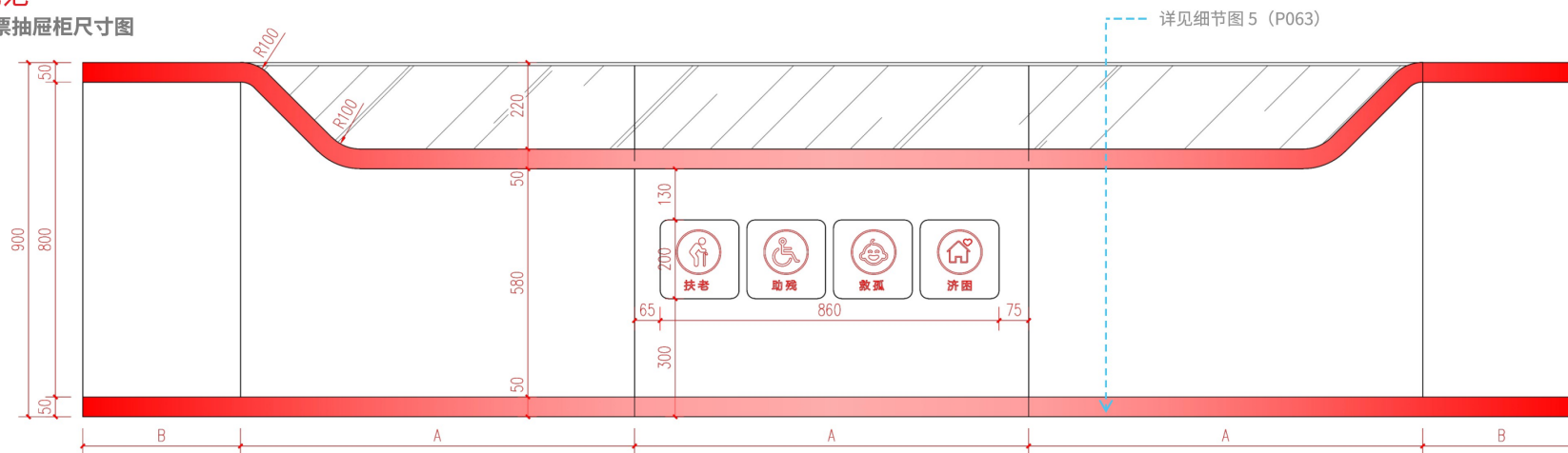

正立面图

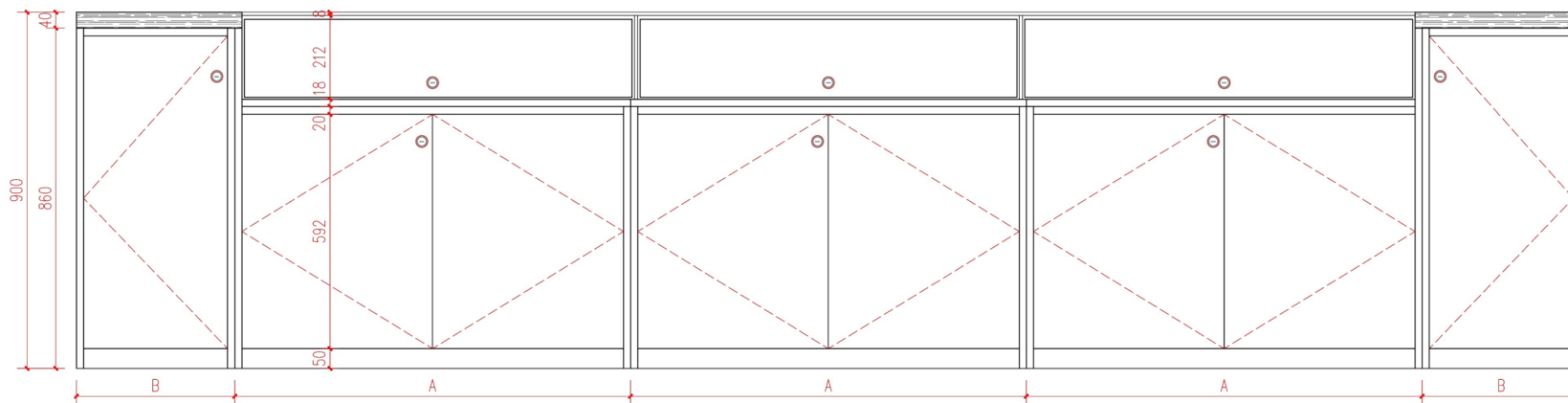

背立面图

规范说明：图中尺寸标注为数字时，为定值不可变更。即开票抽屉柜的长度A取值范围为1000~1200mm，即开票抽屉柜两端的柜体连接转角柜，其长度B为可变尺寸，其取值范围为400~600mm。细节图6详见A-4.1柜体规范 - A7 即开票抽屉柜细节图（细节图-5）。

A-4.1
柜体规范
A7 即开票抽屉柜细节图

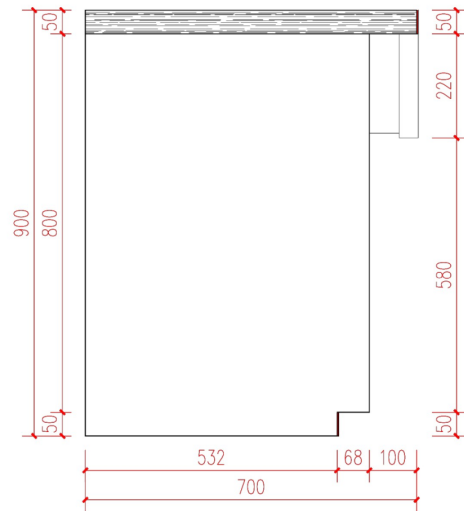

左侧视图

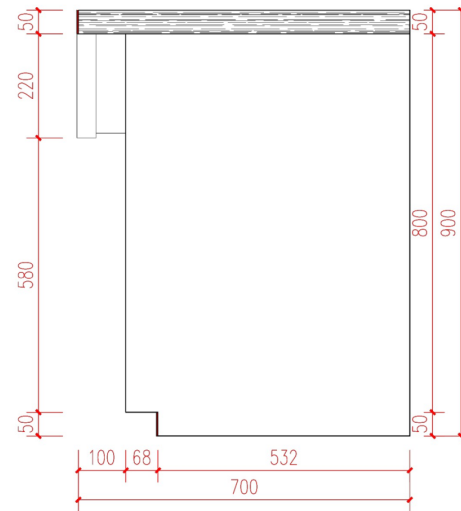

右侧视图

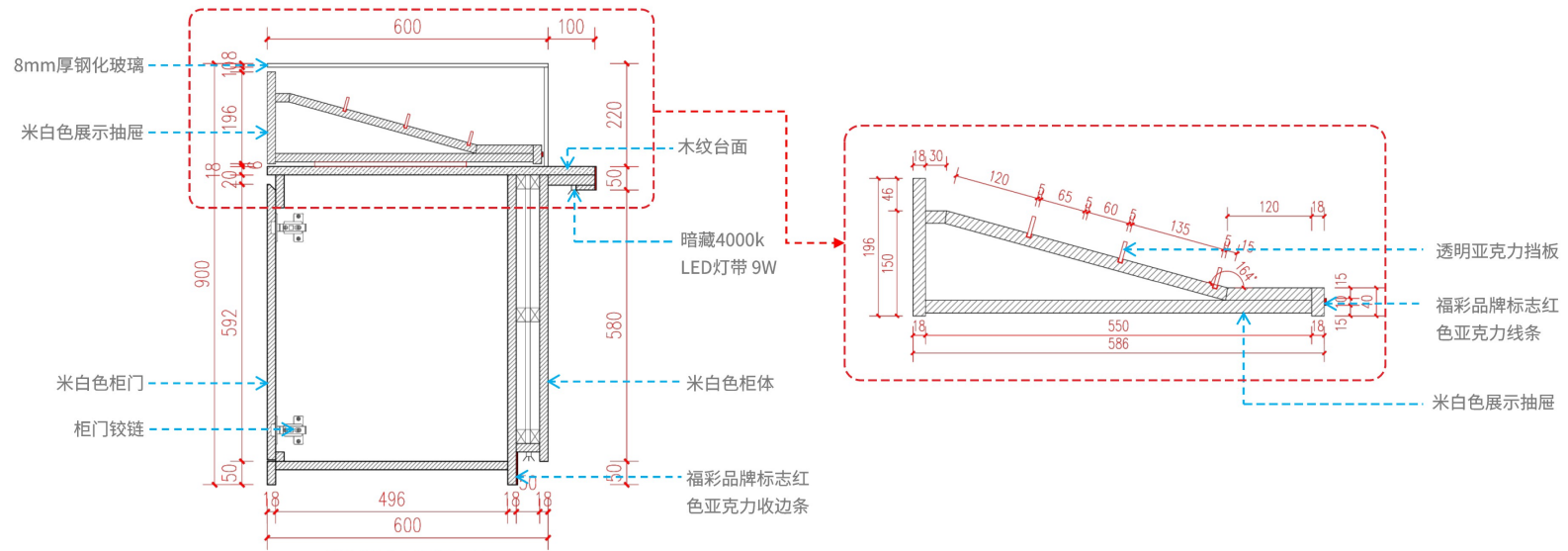

A7带灯箱岛台柜剖面图

细节图-5

A-4.1
柜体规范
A6 转角柜

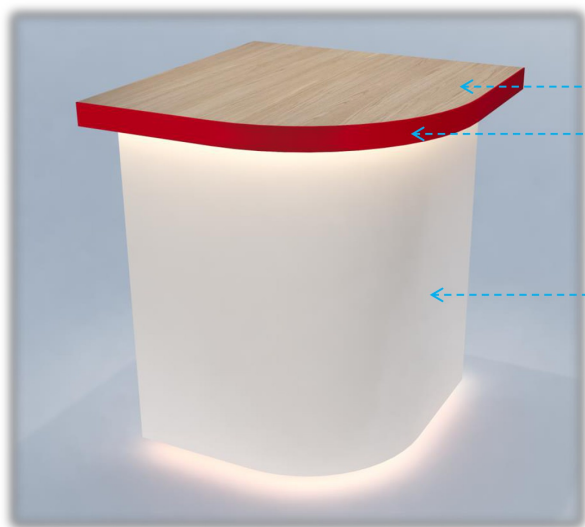

A6转角柜示意效果图

- ← 木纹台面
- ← 福彩品牌标志红色亚克力收边条
- ← 米白色柜体

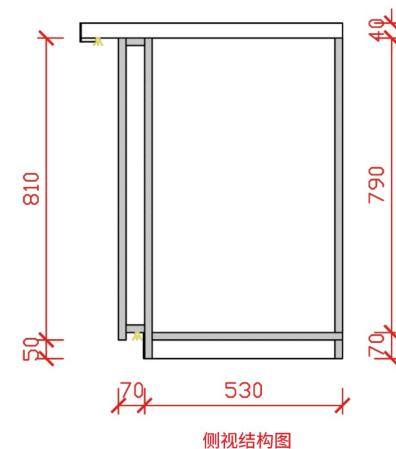
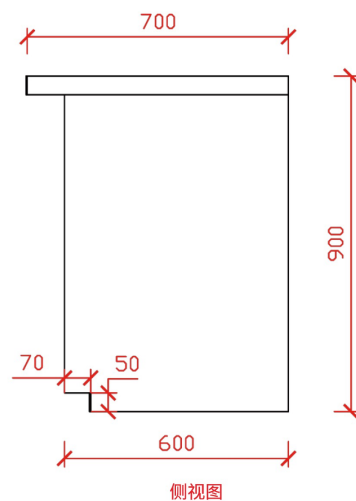
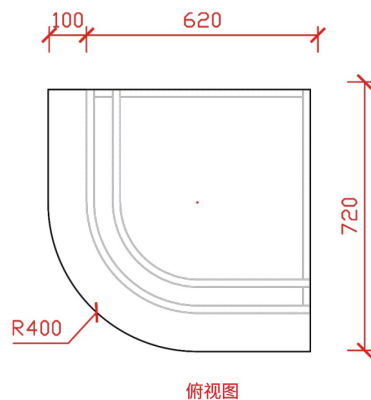

规范说明：此柜分为左柜和右柜，图中尺寸标注为数字时，为定值不可变更。转角柜为岛型店柜体转角配套柜，当出现横向、纵向两排柜子转角相交时，需使用转角柜过度连接，以保证岛型店转角弧度的美观性。

A-4.1

柜体规范

可移动服务台 (详见A-7.2 带打卡区、带可移动服务台“一”型岛型店效果图示意)

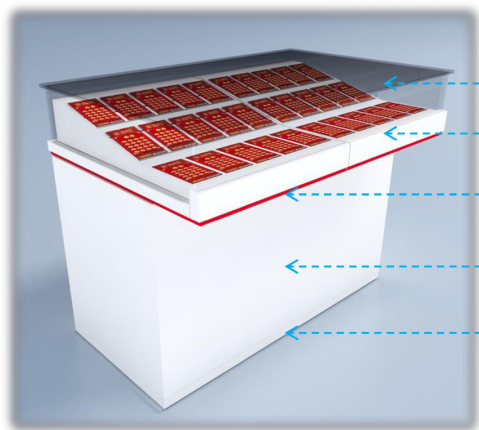

- 8mm钢化玻璃
- 米白色展示抽屉
- 15mm高福彩品牌标志红色亚克力
- 米白色柜体
- 米白色上翻板

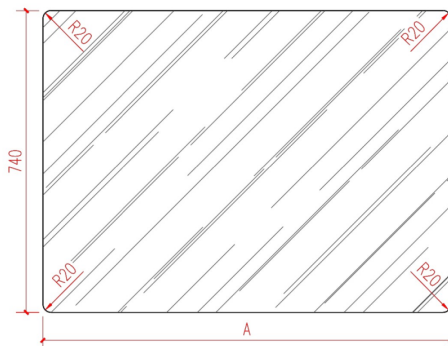

俯视图

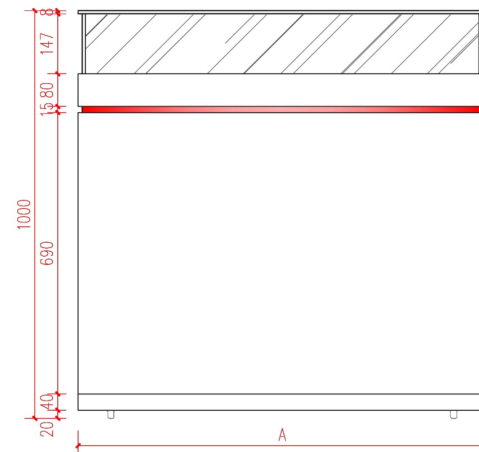

正立面图

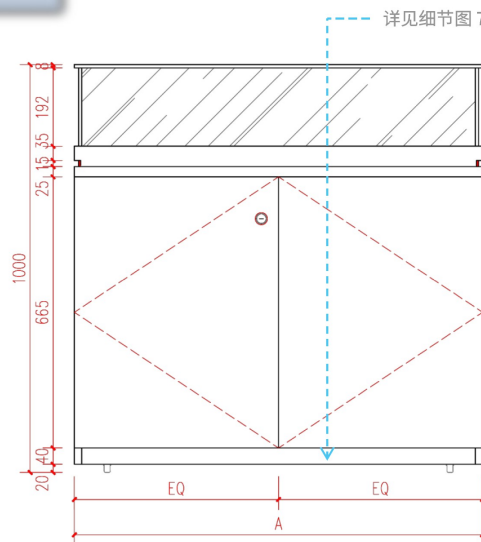

背正立面图

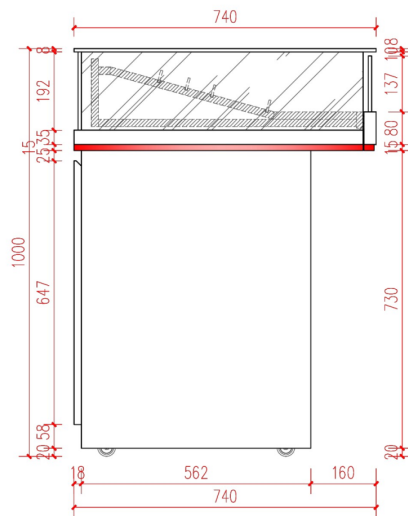

左侧视图

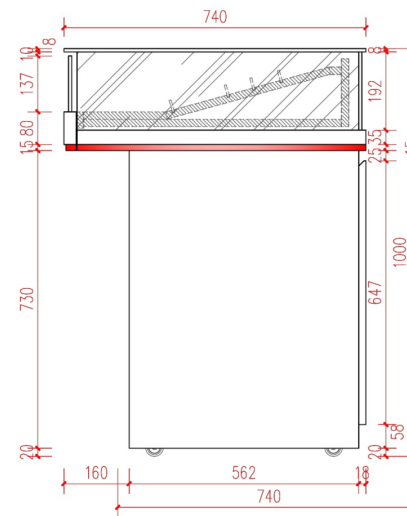

右侧视图

规范说明: 图中尺寸标注为数字时, 为定值不可变更。可移动服务台长度A取值范围为800~1400mm, EQ为均分尺寸。

A-4.1 柜体规范

可移动服务台细节图

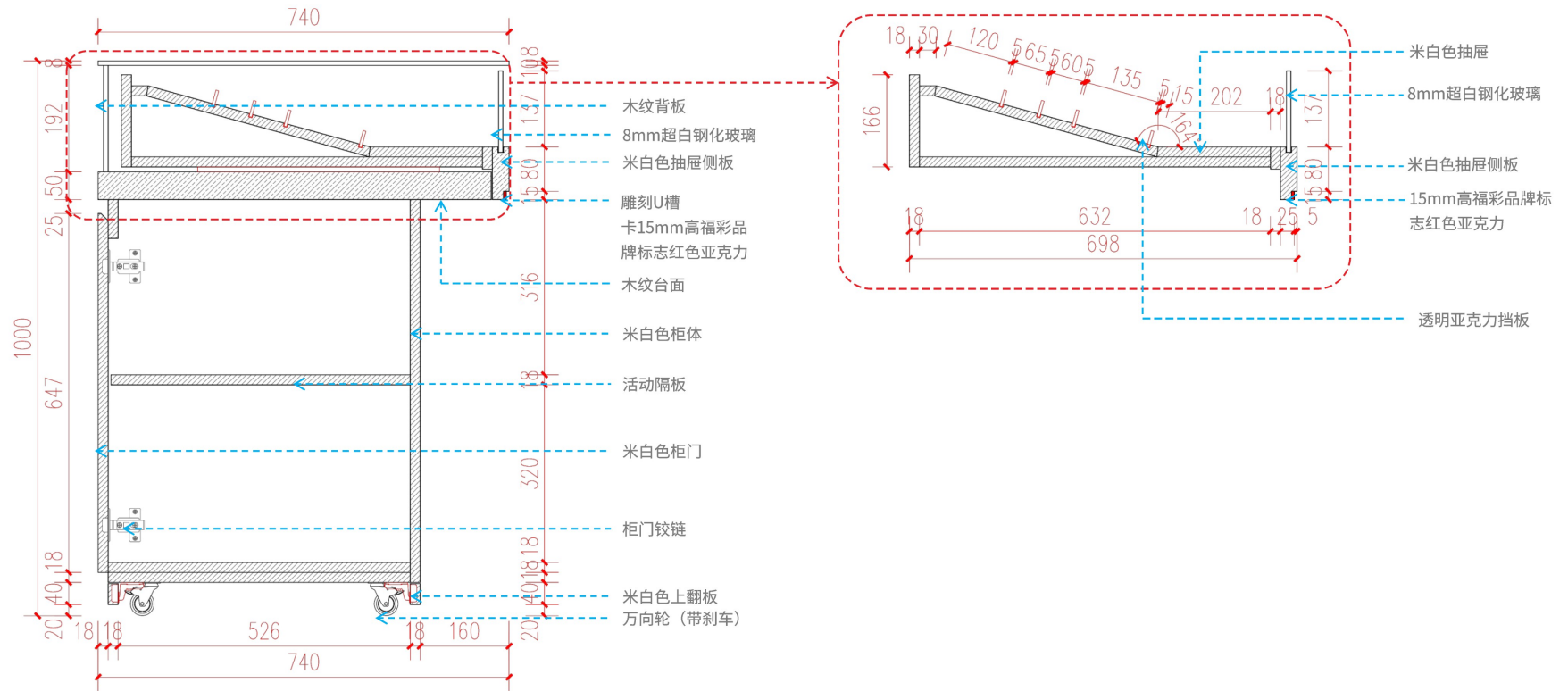

可移动展示柜剖面图

细节图-7